

No. 460687, white
No. 460688, red
No. 460689, yellow

Ride on Lamborghini Aventador SVJ



just play

DE - Gebrauchsanleitung
GB - Instruction
FR - Notice
IT - Istruzione
ES - Instrucción

CZ - Návod k použití
PL - Instrukcja użytkowania
NL - Gebruiksaanwijzing
SK - Návod na použitie



DE - Allgemeine Hinweise

JAMARA e.K. übernimmt keine Haftung für Schäden, die an dem Produkt selbst oder durch dieses entstehen, sofern diese auf falsche Bedienung oder Handhabungsfehler zurückzuführen sind. Der Kunde allein trägt die volle Verantwortung für die richtige Bedienung und Handhabung; dies umfasst insbesondere die Montage, den Ladevorgang, die Verwendung bis hin zur Wahl des Einsatzbereiches. Bitte beachten Sie hierzu die Bedienungs- und Gebrauchsanleitung, diese enthält wichtige Informationen und Warnhinweise.

GB - General information

JAMARA e.K. is not liable for any damage caused to the product itself or through this, provided this is due to improper operation or handling errors. The Customer alone bears the full responsibility for the proper use and handling, including without limitation, the assembly, the charging process, the use and choice of the operation area. Please refer to the operating and user instructions, it contains important information and warnings.

FR - Remarques générales

La société JAMARA e.K. n'est pas responsable de dommages, que ce soit au niveau du modèle ou causé par celui-ci, résultant d'une utilisation non appropriée. Seul le client est responsable concernant la mise en oeuvre et l'utilisation conforme du matériel; cela va de l'assemblage, en passant par la charge des accus et allant jusqu'au domaine d'utilisation. Pour cela, veuillez lire attentivement la notice d'assemblage et d'utilisation, celle-ci contient d'importantes informations ainsi que les consignes de sécurité.

IT - Informazioni generali

JAMARA e.K. non è responsabile per danni, sostenute al prodotto stesso o attraverso questo, dovuti ad una gestione non corretta del articolo. Solo il cliente si assume la piena responsabilità per la manutenzione e l'utilizzo corretto dello stesso; questo include il montaggio, la ricarica, l'utilizzo, fino alla scelta della aerea di applicazione. Si prega di notare e rispettare le istruzioni d'uso, questi contengono informazioni e avvertimenti molto importanti.

ES - Información general

JAMARA e.K. no se hace responsable de los daños causados al producto en sí o por medio de esto, a menos que esto se debe al mal funcionamiento o errores de manejo. El cliente solo tiene la responsabilidad completa para el uso y manejo adecuado, incluyendo, sin limitaciones, el montaje, el proceso de carga, el uso de hasta la elección de la zona de aplicación. Por favor, consulte las instrucciones de uso y funcionamiento, contiene información y avisos importantes.

CZ - Vyloučení odpovědnosti

Firma JAMARA e.K. nenesie žádnou odpovědnost za škody, které vzniknou na výrobku nebo jeho prostřednictvím, pokud tyto škody vzniknou nesprávnou obsluhou nebo nesprávným používáním výrobku. Odpovědnost za správnou obsluhu a správné používání výrobku nese výhradně zákazník. Toto se týká hlavně montáže, procesu nabíjení, používání až k výběru oblasti použití. Za tímto účelem se prosím seznámte s návodem na použití, který obsahuje důležité informace a upozornění. Ily uyarıları içeren kullanım ve işleme kılavuzunu dikkatlice okuyunuz.

PL - Wykluczenie odpowiedzialności

Firma JAMARA e.K. nie ponosi żadnej odpowiedzialności za szkody powstałe na samym produkcie bądź za jego pośrednictwem jeżeli szkody te wynikają z nieprawidłowej obsługi bądź z niepoprawnego posługiwania się produktem. Wyłącznie klient ponosi całkowitą odpowiedzialność za poprawną obsługę i poprawne posługiwanie się produktem; obejmuje to w szczególności montaż, proces ładowania, użytkowanie aż po wybór obszaru zastosowania. Prosimy zapoznać się w tym celu z instrukcją obsługi i użytkowania, która zawiera ważne informacje oraz wskazówki ostrzegawcze.

NL - Uitsluiting van de aansprakelijkheid

De firma JAMARA e.K. is niet aansprakelijk voor schade ontstaan aan het product zelf of door gebruik ervan indien deze schade voortvloeit van onjuiste bediening of foutief gebruik van het product. De klant zelf is uitsluitend aansprakelijk voor de correcte bediening en juist gebruik van het product: het omvat met name de montage, het ladingproces, het gebruik en de keuze van het toepassingsgebied. Wij vragen gaarne kennis te nemen van de bedienings- en gebruiksaanwijzing die cruciale gegevens en waarschuwing omvat.

SK - Vylúčenie zodpovednosti

Firma JAMARA e.K. nenesie žiadnu zodpovednosť za škody, ktoré vzniknú na výrobku alebo jeho prostredníctvom, pokiaľ tieto škody vzniknú nesprávnou obsluhou alebo nesprávnym používaním výrobku. Zodpovednosť za správnu obsluhu a správne používanie výrobku nesie výhradne zákazník. Toto sa týka hlavne montáže, procesu nabíjania, používania až k výberu oblasti použitia. Za týmto účelom sa prosím zoznámte s návodom na použitie, ktorý obsahuje dôležité informácie a upozornenia.



DE - Geeignet für Kinder ab 3 Jahren.

Achtung: Für Kinder unter 36 Monaten nicht geeignet. **ERSTICKUNGSGEFAHR!** Enthält verschluckbare Kleinteile. Von Kleinkindern unbedingt fernhalten. **Dieses Spielzeug ist aufgrund seiner Höchstgeschwindigkeit nicht für Kinder unter 3 Jahren geeignet!**

- Entfernen Sie vor dem Spielbetrieb alle Schutzfolien von sämtlichen Teilen
- Dieses Gerät ist nicht dafür bestimmt, durch Personen (einschließlich Kinder) mit eingeschränkten physischen, sensorischen oder geistigen Fähigkeiten oder mangels Erfahrung und/oder mangels Wissen benutzt zu werden.
- Alters- und entwicklungsbedingt kann ein Mindestalter von 4 Jahren angebracht sein
- Max. Gewicht: < 30 kg

Vor der Montage

- Die Montage darf nur von einem Erwachsenen vorgenommen werden. Halten Sie während der Montage Kinder fern.
- Für die Montage benötigen Sie folgende Werkzeuge (nicht enthalten): Kreuzschlitzschraubendreher

GB - Suitable for children over 3 years.

Warning: Not suitable for children under 36 months. **RISK OF SUFFOCATION!** Contains small parts which can be swallowed. Keep away necessarily from children. **Due to its top speed this toy is not suitable for children under 3 years!**

- Before playing, remove all protective films from all parts
- This product is not intended for use by individuals (including children) with reduced physical, sensory or mental capabilities or lack of experience and / or knowledge.
- Depending on development, a minimum age of 4 years could be appropriate
- Maximum weight: < 30 kg

Before assembly

- Adult required for assembly. Keep children away while assembling.
- Tools (not included) needed for assembly: screwdriver.

FR - Produit à utiliser par les enfants de plus de 3 ans.

Attention: Ne convient pas aux enfants de moins de 36 mois. **DANGER D'ETOUFFEMENT!** Contient des pièces petites qui peuvent être avalées. **Ne pas laisser à la portée de petits enfants. Du fait de la vitesse élevée que ce modèle peut avoir il est inad apté pour des enfants de moins de 3 ans!**

- Retirez tous les films de protection de toutes les parties
- Ce dispositif n'est pas destiné à être utilisé par des personnes (y compris les enfants) dont les capacités physiques, sensorielles ou mentales ou manque d'expérience et/ou les connais sances pour être.
- En fonction du développement ou de l'âge on peut également considérer 4 ans)
- Poids max. < 30 kg

Avant le montage

- L'assemblage ne doit être effectué que par un adulte. Il est conseillé d'éloigner les enfants lors de l'assemblage
- Pour l'assemblage vous avez besoin du matériel suivant (pas contenu dans le kit): tournevis cruciforme.

IT - Adatto ai bambini dal 3 anno di vita.

Attenzione: Non adatto a bambini di età inferiore a 36 mesi. **RISCHIO DI SOFFOCAMENTO!** Contiene piccoli pezzi che possono essere ingeriti. **Tenere sempre fuori dalla portata dei bambini.**

A causa della velocità, la vettura non è adatto ai bambini sotto i 3 anni!

- Prima di giocare, rimuovere tutte le pellicole protettive presenti su tutte le parti
- Questo prodotto non è destinato ad essere utilizzato da persone (bambini compresi) con capacità fisiche limitate, con limitazioni sensoriale o mentali oppure mancanza di esperienza e/o di conoscenza.
- Dipende del sviluppo del bimbo
- Peso massimo: < 30 kg

Prima del montaggio

- Il montaggio deve essere eseguito solo da un adulto. Tenere lontano i bambini dal montaggio.
- Per il montaggio sono necessari i seguenti attrezzi (no incluso): Cacciavite.

ES - Apto para niños mayores de 3 años.

Atención: No es recomendable para los niños menores de 36 meses. **RIESGO DE ASFIXIA!** Contiene piezas pequeñas. Mantenga necesariamente lejos de los niños.

Este juguete no es adecuado para menores de 3 años, por su velocidad máxima!

- Antes de jugar, quite todas las películas protectoras de todas las partes
- Es producto no es para personas (incluidos niños) con discapacidad física, mental y sensoriais. O ninguna experiencia ni conocimiento.
- Edad y desarrollo puede ser una edad mínima de 4 años
- Peso máximo: < 30 kg

Antes del montaje

- El montaje debe ser realizado por un adulto. Mantener los niños alejado durante el montaje.
- Para el montaje se necesitan las siguientes herramientas (no incluido): Destornillador.

CZ - Určeno pro děti od 3 let.

Varování: Nevhodné pro děti do 36 měsíců. **NEBEZPEČÍ UDUŠENÍ!** Obsahuje malé části. **Bezpodmínečně udržujte z dosahu malých dětí. Vzhledem k maximální rychlosti, kterou vyvíjí, není hračka vhodná pro děti do 3 let!**

- Před použitím odstraňte ochranné fólie ve všech částí
- Tento přístroj není určen k tomu, aby jej užívali osoby s omezeními fyzickými, smyslovými či duševními schopnostmi (včetně dětí) a nedostatečnými zkušenostmi a/nebo znalostmi,
- V závislosti na věku a vývoji může být vyžadován minimální věk 4 let
- Maximální hmotnost: < 30 kg

Před montáží

- Montáž může provádět pouze dospělá osoba. Během montáže není povoleno, aby se děti pohybovaly poblíž hračky.
- K montáži jsou vyžadovány následující nástroje (nejsou součástí dodávky) Křížový šroubovák a kleště



PL - Wolno używać osobom od 3 lat!

Uwaga! Nie nadaje się dla dzieci poniżej 36 miesięcy. **MOŻNA SIĘ ZADŁAWIĆ!** Zawiera małe polykalne części. Absolutnie nie należy udostępniać małym dzieciom. **Z powodu maksymalnej, rozwijanej prędkości ta zabawka nie nadaje się dla dzieci w wieku poniżej 3 lat.**

- Przed rozpoczęciem zabawy należy usunąć folie ochronne ze wszystkich części.
- Niniejsze urządzenie nie jest przeznaczone do użytku przez osoby (wraz z dziećmi) z ograniczonymi umiejętnościami fizycznymi, sensorycznymi lub umysłowymi bądź nie posiadające wystarczającego doświadczenia lub wystarczającej wiedzy do obsługi urządzenia.
- W zależności od wieku i stopnia rozwoju może być wymagany minimalny wiek 4 lat.
- Maks. waga: < 30 kg

Pred montażem

- Montaż może wykonywać tylko osoba dorosła.
- Podczas montażu dzieci nie mogą przebywać w pobliżu zabawki.
- Do montażu potrzebne są następujące narzędzia (nie znajdują się w zestawie)
Wkrętak krzyżakowy

NL - Geschikt voor kinderen vanaf 3 jaar.

Opgelet: Niet bestemd voor kinderen jonger dan 3jaar. **GEVAAR VOOR VERTIKKING!**

Bevat kleine elementen, die geslikt kunnen worden.

Buiten bereik houden van kleine kinderen.

Vanwege de maximale snelheid die wordt ontwikkeld, is dit speelgoed niet voor kinderen onder 3 jaar geschikt!

- Voordat het wordt gespeeld, moet de beschermfolie van alle onderdelen worden verwijderd.
- Dit toestel is niet bestemd voor gebruik door personen (inclusief kinderen) met beperkte fysieke, sensorische, cognitieve, onbekwame vaardigheden
- Afhankelijk van leeftijd en ontwikkeling is de minimale leeftijd voor het spelen met dit speelgoed 4 jaar.
- Max. gewicht: < 30 kg

Vóór de installatie

- De installatie mag enkel door een volwassene worden uitgevoerd.
- Tijdens de installatie mogen de kinderen niet in de buurt van het speelgoed verblijven.
- Het bij de installatie vereiste gereedschap (niet meegeleverd):
Kruiskopschroevendraaier

SK - Vhodné pre osoby od 3 rokov!

Pozor: Nie je vhodné pre deti mladšie ako 36 mesiacov. **NEBEZPEČENSTVO ZADUSENIA!** Obsahuje malé časti, ktoré môžu byť prehltnuté.

V ziadnom prípade výrobok nesmie byť sprístupnený deťom

Hračka nie je vhodná pre deti do 3 rokov vzhľadom k maximálnej vyvíjanej rýchlosti.

- Pred použitím odstráňte ochranné fólie zo všetkých častí
- Tento prístroj nie je určený na to, aby ho používali osoby (vrátane detí) s obmedzenými fyzickými, sensorickými, alebo duševnými schopnosťami, alebo nedostatočnými skúsenosťami a/alebo nedostatočnými vedomosťami,
- V závislosti od veku a úrovni vývoja môže byť vyžadovaný minimálny vek 4 roky)
- Maximálna hmotnosť: < 30 kg

Pred montážou

- Montáž môže vykonávať len dospelá osoba.
- Počas montáže nie je povolené, aby sa deti pohybovali v blízkosti hračky.
- K montáži sú vyžadované nasledujúce nástroje (nie sú súčasťou balenia)
Križový skrutkovač



DE - Konformitätserklärung

Hiermit erklärt JAMARA e.K., dass die Produkte, „Lamborghini Aventador SVJ, No. 460687, No. 460688, No. 460689“ den Richtlinien 2014/35/EU, 2014/53/EU, 2011/65/EU, 2009/48/EG und der Verordnung (EU) 2023/1542 entsprechen. Der vollständige Text der EU-Konformitätserklärung ist unter der folgenden Internetadresse verfügbar: www.jamara-shop.com/Konformitaet

GB - Certificate of Conformity

Hereby JAMARA e.K. declares that the products „Lamborghini Aventador SVJ, No. 460687, No. 460688, No. 460689“ comply with Directives 2014/35/EU, 2014/53/EU, 2011/65/EU, 2009/48/EC and the regulation (EU) 2023/1542. The full text of the EU Declaration of Conformity is available at the following Internet address: www.jamara-shop.com/Conformity

FR - Déclaration de conformité

Par la présente, JAMARA e.K. déclare que les produits „Lamborghini Aventador SVJ, No. 460687, No. 460688, No. 460689“ sont conformes aux Directives 2014/35/UE, 2014/53/UE, 2011/65/UE 2009/48/CE et le règlement (UE) 2023/1542. Le texte intégral de la déclaration de conformité est disponible via l'adresse suivante Adresse Internet disponible: www.jamara-shop.com/Conformity

IT - Dichiarazione di conformità

Con la presente JAMARA e.K. dichiara che i prodotti „Lamborghini Aventador SVJ, No. 460687, No. 460688, No. 460689“ sono conformi alle Direttive 2014/35/UE, 2014/53/UE, 2011/65/UE, 2009/48/CE e il regolamento (UE) 2023/1542. Il testo integrale della dichiarazione di conformità UE è disponibile al seguente indirizzo Internet: www.jamara-shop.com/Conformity

ES - Declaración de conformidad

Por la presente JAMARA e.K. declara que los productos „Lamborghini Aventador SVJ, No. 460687, No. 460688, No. 460689“ cumplen con las Directivas 2014/35/UE, 2014/53/UE, 2011/65/UE 2009/48/CE y el reglamento (UE) 2023/1542. El texto completo de la declaración de conformidad de la UE está disponible en la siguiente dirección de Internet: www.jamara-shop.com/Conformity

CZ - Prohlášení o shodě

Společnost JAMARA e.K. tímto prohlašuje, že Produkty, „Lamborghini Aventador SVJ, No. 460687, No. 460688, No. 460689“ odpovídá směrnicím 2014/35/EU, 2014/53/EU, 2011/65/EU, 2009/48/ES a nařízení (EU) 2023/1542. Úplné znění EU prohlášení o shodě je k dispozici na následující internetové adrese: www.jamara-shop.com/Conformity

PL - Deklaracja zgodności

Niniejszym firma JAMARA e.K. oświadcza, że produkty, „Lamborghini Aventador SVJ, No. 460687, No. 460688, No. 460689“ jest zgodny z dyrektywami 2014/35/UE, 2014/53/UE, 2011/65/UE, 2009/48/WE i rozporządzenie (UE) 2023/1542. Pełny tekst deklaracji zgodności UE jest dostępny pod następującym adresem internetowym: www.jamara-shop.com/Conformity

NL - Conformiteitsverklaring

De firma JAMARA e.K. verklaart hiermee dat het Product, „Lamborghini Aventador SVJ, No. 460687, No. 460688, No. 460689“ aan de richtlijnen 2014/35/EU, 2014/53/EU, 2011/65/EU, 2009/48/EG en de verordening (EU) 2023/1542 voldoen. De volledige tekst van de EU-conformiteitsverklaring is beschikbaar op het volgende internetadres: www.jamara-shop.com/Conformity

SK - Vyhlásenie o zhode

Týmto firma JAMARA e.K. vyhlasuje, že Produkt „Lamborghini Aventador SVJ, No. 460687, No. 460688, No. 460689“ je v súlade so smernicami 2014/35/EU, 2014/53/EU, 2011/65/EU, 2009/48/ES a nariadenie (EÚ) 2023/1542. Úplné znenie vyhlásenia o zhode EÚ je dostupné na nasledovnej internetovej adrese: www.jamara-shop.com/Conformity



DE - Lesen Sie die komplette Bedienungsanleitung und Sicherheitshinweise sorgfältig durch bevor Sie das Modell in Betrieb nehmen.

GB - Read the complete instructions and security instructions carefully before using the model.

FR - Veuillez lire attentivement et entièrement la notice et les consignes de sécurité avant tout utilisation de ce produit!

IT - Vi preghiamo di leggere attentamente la istruzione completa e Istruzioni per la sicurezza prima di usare il modello.

ES - Lea atentamente la instrucción completa y seguridad antes de poner el modelo en funcionamiento

CZ - Před spuštěním modelu si pečlivě přečtete celý návod k obsluze a bezpečnostní pokyny.

PL - Przed uruchomieniem modelu prosimy o staranne przeczytanie całej instrukcji obsługi i informacji dotyczących bezpieczeństwa.

NL - Lees zorgvuldig de volledige handleiding en de veiligheidsinstructie voordat het model wordt gestart.

SK - Pred spustením modelu sa dôkladne oboznámte s celým návodom na použitie a bezpečnostnými pokynmi.



DE - Um Unfälle und Verletzungen zu vermeiden lassen Sie Ihr Kind NIE unbeaufsichtigt das Fahrzeug betreiben. Lassen Sie Ihr Kind während es mit dem Modell fährt nicht aus den Augen.

GB - To prevent accidents and injuries, DO NOT leave your Child unattended during operation of the vehicle. Never let your Child out of your sight while the driving a vehicle .

FR - Pour prévenir les accidents et les blessures ne laissez JAMAIS votre enfant conduire sans surveillance. Ne laissez pas votre enfant conduire le model hors de votre vue.

IT - Per evitare incidenti e infortuni, non lasciare MAI il suo bambino incustodito usare il veicolo. Non lasciate il suo bambino durante la guida del Modello fuori dalla sua vista.

ES - Para evitar accidentes y lesiones NUNCA deje su niño desatendido a operar el vehículo. No deje su niño mientras conduce con el vehículo de su vista.

CZ - Aby se předešlo nehodám a zraněním, Vaše dítě NIKDY nesmí provozovat vozidlo bez dozoru. Pokud si dítě hraje s modelem, nikdy je nezářtejte z dohledu.

PL - Aby uniknąć wypadków i obrażeń, NIGDY nie pozwól dziecku obsługiwać pojazdu bez nadzoru. Nie spuszczać dziecka z oczu podczas jazdy modelem.

NL - Om ongevallen en letsels te voorkomen, mag het kind het voertuig NOOIT zonder toezicht besturen. Verlies het kind nooit uit het oog wanneer het aan het spelen met een model is.

SK - Aby sa zabránilo nehodám a zraneniam, dieťa NIKDY nesmie vozidlo viesť bez dozoru. Keď sa dieťa hrá s modelom, nikdy ho nestráčajte z dohľadu.



- DE** - Mit dem Modell darf NICHT auf öffentlichen Straßen oder Plätzen oder sonstigen gefährlichen Stellen gefahren werden. Betreiben Sie das Modell nur an Orten wie z. B. private Parkplätze, Privatgrundstücke oder an sonstigen ungefährlichen Plätzen. Achten Sie darauf, dass keine Menschen oder Tiere gefährdet sind.
- GB** - DO NOT use the vehicle on public roads or places or other dangerous locations. ONLY operate the Ride On Car in places such as private parking, private land or other safe locations. Make sure that no person or animal is endangered.
- FR** - Il n'est pas autorisé avec le véhicule de se déplacer sur les voies ou des places publiques, des pentes ou autres endroits dangereux. Manoeuvrez le véhicule que dans des endroits tels que des parkings ou terrains privés ou autre emplacement pas dangereux. Assurez-vous qu'aucune personne ou animal soient menacés.
- IT** - È proibito guidare il modello su strade pubbliche, aere pubbliche, in discesa o altri luoghi pericolosi. Usare il modello solo in posti come parcheggio privato, terreno privato oppure luoghi non pericolosi. Fare attenzione e di non mettere in pericolo viti umane oppure animali.
- ES** - No usar el modelo en las vías pública o sitios, declive o sitios peligrosos. Usar el modelo solo en puestos como aparcamiento privados, terreno privado o otros sitios no peligrosos. Asegúrese, de no poner en riesgo personas o animales.

- CZ** - Model nesmí být používán na silnicích nebo na veřejných místech nebo na jiných nebezpečných místech. Model by měl být používán pouze v místech, jako jsou soukromá parkoviště, soukromé pozemky nebo na jiných bezpečných místech. Dávejte pozor, aby nedošlo k ohrožení jiných osob nebo zvířat.
- PL** - Nie wolno jeździć modelem po drogach publicznych, placach i innych niebezpiecznych miejscach. Model należy obsługiwać tylko w miejscach takich jak prywatne parkingi, posesje prywatne lub inne bezpieczne miejsca. Upewnij się, że żaden człowiek ani zwierzę nie jest narażone na niebezpieczeństwo.
- NL** - Het model mag NIET op wegen of op openbare plaatsen of op andere gevaarlijke plaatsen worden gebruikt. Het is enkel toegestaan het model op plaatsen zoals privéparkeerterreinen, privépercelen of andere beveiligde plekken te gebruiken. Zorg ervoor dat mensen of dieren niet in gevaar komen.
- SK** - Model sa NEMOŽE používať na cestách alebo na verejných či iných nebezpečných miestach. Tento model by sa mal používať iba v miestach, ako sú súkromné parkoviská, súkromné pozemky alebo iné bezpečné miesta. Dajte pozor, aby ste neohrozili ľudí alebo zvieratá.

No Brake



- DE** - Das Modell hält nach dem loslassen des Gaspedals, auf einer waagrechten Fläche selbstständig an. Das Fahrzeug besitzt keine zusätzliche Bremse, oder Feststellbremse. Betreiben Sie das Fahrzeug deshalb nicht an Steigungen oder Gefällen und sichern Sie es beim Abstellen gegen selbstständiges Wegrollen.
- GB** - The model stops after releasing the accelerator, independently on a horizontal surface. The vehicle has no brake or parking brake. Do not operate the vehicle uphill or downhill, and secure it when parking.
- FR** - Après avoir lâché la pédale des gaz (radiocommande), le modèle s'arrête par lui-même sur une surface horizontale. La voiture n'est pas équipée de freins ou frein à main. De ce fait n'utilisez pas ce modèle aux endroits pentus, ascendant ou descendant, et assurez-vous que une fois votre voiture parquée, celle-ci ne peut pas rouler par elle-même.
- IT** - Il modello frena automaticamente appena il bimbo lascia il pedale, posto che si trovi su una un'area piana. La vettura non è dotata né di freno manuale né freno di sicurezza. Non usare il modello in salita oppure discesa, si rischia di perdere e/o danneggiare sia il veicolo che altre cose/persona. Inoltre, assicurarsi che non possa muoversi o scivolare mentre è fermo.
- ES** - El modelo frena automáticamente cuando el niño deja el pedal. El vehículo no tiene frenos separados. No usar el modelo en subidas o declive, riesgo de perder o dañar el modelo. Asegurarse de que el vehículo no se mueve.

- CZ** - Po sundání nohy z plynového pedálu se model automaticky zastaví na vodorovném povrchu. Model nemá žádnou přídavnou brzdou nebo parkovací brzdu. Proto nesmí být vozidlo používáno na svazích nebo srázích a musí být zajištěno proti samovolnému rozjetí při parkování.
- PL** - Po zdjęciu stopy z pedala przyspieszenia model automatycznie zatrzymuje się w poziomie powierzchni. Model nie posiada dodatkowego hamulca ani hamulca postojowego. Dlatego nie może pojazd musi być używany na zboczach lub zboczach i musi być zabezpieczony przed spontaniczny start podczas parkowania.
- NL** - Nadat de voet van het pedaal wordt genomen, stopt het model automatisch op een horizontaal oppervlak. Het model is voorzien van geen aanvullende remmen of parkkeerrem. Het voertuig mag dus niet op hellingen worden gebruikt en moet het tijdens het parkeren tegen wegrollen worden beveiligd.
- SK** - Po stiahnutí nohy z plynového pedála sa model automaticky zastaví na vodorovnej ploche. Model nemá žiadnu pomocnú brzdu ani parkovacia brzdu. Vozidlo sa preto nesmie používať na úbočiach alebo svahoch a musí byť pri odstavení zabezpečené proti samovolnému pohybu.



DE - ACHTUNG

- Für ein sicheres Fahren stellen Sie zunächst sicher, dass Kinder zusätzlich die folgenden Regeln begreifen und befolgen:
 - Immer fest aufsitzen, nicht während der Fahrt aufstehen.
 - Niemals andere Kinder mitnehmen. (nur für 1 Person geeignet)
 - Immer gut festhalten.
 - Niemals ohne Schuhe fahren.
 - Niemals bei Dunkelheit fahren.
 - Mit Schutzausrüstung zu benutzen.
- Hände, Haare, lose Kleidung und Gegenstände von drehenden Teile entfernt halten.
- Das Modell nicht in Räumen oder Hallen mit hoher Luftfeuchtigkeit (z.B. Garagen), im Regen oder auf nassen Flächen betreiben, es besteht die Gefahr von Fehlfunktionen oder Schäden an Elektronik und Gehäuse.
- Das Modell ist nicht wasserdicht und nicht spritzwassergeschützt. Betreiben Sie es nur auf asphaltierten Flächen (z.B. Pflastersteinen). Das Modell ist nicht für Wiesen oder sonstige verschmutzte Untergründe geeignet.

GB - DANGER

- For safe driving, you should make sure that your Child understand and adheres to the following rules:
 - Always sit tight, do not get up during the ride.
 - Never take additional Children for a ride. (The vehicle is only suitable for 1 person)
 - Hold tight.
 - Never drive without shoes.
 - Never drive in the dark.
 - To be used with protective equipment.
- Keep hands, hair, loose clothing and any other item away from any rotating parts.
- The Model should not be used in rooms or halls with high humidity, in the rain or on wet surfaces. Risk of malfunction or damage to electronics and housing.
- The model is not water- or splash-proof. Only operate on asphalted surfaces (such as paving stones). The model is not suitable to be operated in grass or loose soil.

FR - ATTENTION

- Pour une utilisation sécurisée, vérifiez que l'enfant ai bien compris les règles suivantes et les respectera:
 - Toujours s'asseoir correctement, ne pas se lever pendant l'utilisation du véhicule.
 - Ne jamais emmener d'autres enfants. (que pour une personne)
 - Toujours bien se tenir.
 - Ne jamais rouler sans chaussures.
 - Ne jamais rouler la nuit.
 - A utiliser avec un équipement de protection.
- Gardez à distance les mains, cheveux, parties flottantes des habiles et pièces libres.
- Ne pas faire fonctionner le modèle dans des salles ou locaux à forte humidité, sous la pluie ou des surfaces mouillées sinon il y a le risque de dysfonctionnement ou de dommage pour l'électronique et la carapace.
- Ce modèle n'est pas étanche et non protégé contre les aspersion. Fonctionne uniquement sur des surfaces asphaltées (par ex. Pavés). Ce modèle ne convient pas pour une circuit on sur les prairies ou d'autres surfaces, sols pollués.

IT - ATTENZIONE

- Per una guida sicura si dovrebbe fare in modo che il bambino comprende e segue queste regole:
 - Sempre stare seduto, non alzarsi mentre la guida.
 - Non trasportare altri bambini. (Il veicolo è adatto solo per 1 persona)
 - Sempre tenersi bene.
 - Non guidare mai senza scarpe.
 - Non guidare mai al buio.
 - Da utilizzare con dispositivi di protezione.
- Tenete mani, capelli e parti svolazzanti lontane da parti rotabili.
- Non usare il modello in ambiente umido, sotto la pioggia oppure aeree bagnate. Rischio di malfunzionamento e danni.
- Il modello non è impermeabile e non è protetto da spruzzi d'acqua. Operare solo su superfici pavimentate (ad esempio, pietre da pavimentazione). Il modello non è adatto per i prati o altre superfici sporche.

ES - ATENCIÓN

- Para una conducción segura debe asegurarse de que los niños entienden y obedezcan a las siguientes reglas:
 - Siempre estar asentado, no levantar mientras se conduce.
 - Nunca llevarse otros niños. (El vehículo sólo es adecuado para 1 persona)
 - Siempre tener bien.
 - Nunca conduzca sin zapatos.
 - Nunca conducir en la oscuridad.
 - Utilizar con equipo de protección.
- Mantenga las manos, cabello, la ropa lejos de los artículos de la rotación.
- No usar el modelo en habitaciones o salas con alta humedad, en la lluvia o en superficies cías mojadas, hay riesgo de mal funcionamiento o se puede dañar la electrónica o en la caja.
- El modelo no es impermeable y no está protegido de salpicaduras. Usar solamente en superficies pavimentadas (por ejemplo, piedras de pavimento). El modelo es adecuado para prados o otras superficies impuros.

CZ - POZOR

- Pro zajištění bezpečné jízdy se nejprve ujistěte, že děti navíc pochopili následující zásady a budou je dodržovat:
 - Sedáme vždy stabilně, během jízdy nevstáváme.
 - Nikdy s sebou nebereme jiné děti. (model je určen pouze pro 1 osobu)
 - Vždy se pevně držíme.
 - Nikdy nejezdíme bez bot.
 - Nikdy nejezdíme po setmění.
 - Pro použití s ochrannými prostředky.
- Ruce, vlasy, volný oděv a předměty uchovávejte mimo dosah otáčejících se částí.
- Model by neměl být používán v místnostech nebo halách s vysokou vlhkostí (např. garáže), v dešti nebo na mokřých površích, protože hrozí nebezpečí, že model nebude správně fungovat nebo že bude poškozena elektronika nebo korpus auta.
- Model není vodotěsný a nemá ochranu proti stříkající vodě. Model by měl být používán na tvrdých površích (např. na dlažebních kostkách). Model není vhodný pro použití na loukách nebo na jiných znečištěných plochách.

PL - UWAGA

- W celu zapewnienia bezpiecznej jazdy należy najpierw upewnić się, że dzieci rozumieją poniższe zasady i że je przestrzegają:
 - Siadamy zawsze stabilnie, nie wstajemy podczas jazdy.
 - Nigdy nie zabieramy ze sobą innych dzieci. (w pojeździe może znajdować się tylko 1 osoba).
 - Zawsze trzymaj się mocno.
 - Nigdy nie jeździmy bez butów.
 - Nigdy nie jeździmy po zmroku.
 - Użyj urządzenia zabezpieczającego.
- Trzymaj ręce, włosy, luźną odzież i przedmioty w bezpiecznej odległości od obracających się części.
- Nie używać modelu w pomieszczeniach lub halach o wysokiej wilgotności, w deszczu lub na mokrych powierzchniach, ponieważ istnieje ryzyko awarii lub uszkodzenia elektroniki i obudowy.
- Model nie jest wodoodporny i nie posiada ochrony przed wodą rozpryskową. Używać tylko na nawierzchniach asfaltowych (np. na kostkach brukowych). Model nie nadaje się do użytku na łąkach czy innych zabrudzonych powierzchniach.

**NL - LET OP**

- Om veilig te rijden, zorg ervoor dat kinderen de volgende beginselen begrijpen en dat ze worden nageleefd:
 - Blijf altijd rustig zitten, sta niet op tijdens het rijden.
 - Neem nooit andere kinderen mee. (het model is geschikt voor slechts één persoon)
 - Houd altijd vast.
 - Rijd nooit zonder schoenen.
 - Rijd nooit in het donker.
 - Gebruik het beveiligingsapparaat.
- Houd handen, haar, losse kleding en voorwerpen uit de buurt van draaiende delen
- Gebruik het model niet in kamers of hallen met hoge luchtvochtigheid (bv. garages), in regen of op natte oppervlakken omdat het gevaar bestaat dat het model niet juist zal werken of dat de elektronica of de behuizing schade oploopt.
- Het model is niet waterdicht en is niet tegen spatwater beschermd. Gebruik het model op asfaltoppervlakken (bv. op straatsteen). Het model is niet geschikt voor gebruik op weilanden of andere vervuilde oppervlakken.

SK - UPOZORNENIE

- Za účelom zabezpečenia bezpečnej jazdy sa najprv uistite, že deti rozumejú nasledujúce zásady a že ich dodržiavajú:
 - Vždy sedíme stabilne, počas jazdy nevstávame.
 - Nikdy neberieme so sebou iné deti (vo vozidle sa môže nachádzať iba 1 osoba).
 - Vždy sa pevne držíme.
 - Nikdy nejazdíme bez topánok.
 - Nikdy nejazdíme po zotmení.
 - Na používanie s ochrannými prostriedkami.
- Ruky, vlasy, voľné šatstvo a predmety držte vo vzdialenosti od otáčajúcich sa dielov.
- Nepoužívajte model v miestnostiach alebo halách s vysokou vlhkosťou, v daždi alebo na mokrom povrchu, vzhľadom na nebezpečenstvo poruchy alebo poškodenia elektroniky a karosérie.
- Model nie je vodotesný a nemá ochranu pred striekajúcou vodou. Používajte iba na asfaltových plochách (napr. na dlažbových kockách). Model nie je vhodný pre použitie na lúčach alebo na iných znečistených plochách.

**DE - Achtung!**

Der Bausatz in unmontiertem Zustand darf nicht in die Hände von Kleinkindern gelangen, da dieser verschluckbare Kleinteile enthält. Die Montage sollte ausschließlich von einem Erwachsenen durchgeführt werden.

GB - Attention!

Keep the not mounted kit away from small children as it contains swallowable parts. It must be assembled or checked by adult to make sure the car is assembled on the right way before playing.

FR - Attention!

Le kit à l'état non assemblé ne doit en aucun cas être à la portée des enfants, puisqu'il contient des pièces susceptibles d'être avalées. L'assemblage doit impérativement être effectué par un adulte.

IT - Attenzione!

Il Kit in stato non montato, non deve cadere nelle mani di bambini piccoli, in quanto contiene piccole parti che si possono inghiottire. Il montaggio deve essere effettuato solo da un adulto.

ES - ¡Atención!

El Kit en el estado no montado, no debe caer en las manos de los niños pequeños, ya que contiene piezas pequeñas que pueden ser tragadas. El montaje sólo debe ser realizado por un adulto.

CZ - Upozornění!

Nesestavený model máte z dosahu malých dětí, obsahuje malé části, které lze spolknout. Sestavení a kontrola by měla být provedena dospělou osobou, aby byl automobil sestaven správným způsobem.

PL - Uwaga!

Zestaw w stanie niezmontowanym nie może dostać się do rąk małych dzieci, ponieważ zawiera małe części, które mogą zostać połknięte. Montaż powinien być wykonywany wyłącznie przez osobę dorosłą.

NL - Let op!

De bouwdoos mag in niet-gemonteerde staat niet in handen van kleine kinderen vallen, aangezien deze kleine onderdelen bevat die kunnen worden ingeslikt. Montage mag alleen door een volwassene worden uitgevoerd.

SK - Pozor!

Šúprava sa v nezmontovanom stave nesmie dostať do rúk malým deťom, pretože obsahuje malé časti, ktoré môžu prehltnúť. Montáž môže vykonávať len dospelá osoba.

**DE - Benutzung unter unmittelbarer Aufsicht von Erwachsenen!**

Das Modell zu steuern erfordert ein gewisses Mindestmaß an Geschick und Vorsicht. Machen Sie sich deshalb unbedingt vor dem Betreiben des Modells mit seinen Eigenschaften und seiner Steuerung vertraut. Das Modell hat ein hohes Eigengewicht. Dadurch besteht ein erhöhtes Schadens und Verletzungsrisiko im Falle eines Kontrollverlustes. Vermeiden Sie jegliche absichtliche oder unabsichtliche Art von Kollision oder Zusammenstoßen mit Gegenständen oder die Gefährdung von Personen.

GB - Only use in direct supervision of an adult!

To control the vehicle a minimum skill level and caution is needed. Make sure you are familiar with the operation of the model and its characteristics. The model is heavy. This is an increased risk of injury and damage in the event of loss of control. Avoid any kind of intentional or unintentional collisions with objects or hazards to persons.

FR - Utiliser uniquement sous la surveillance d'un adulte!

Le pilotage du modèle demande une certaine dose d'adresse et de prudence. De ce fait familiarisez-vous avec le modèle, surtout au niveau des caractéristiques et ses commandes avant toute utilisation. Le modèle a un poids propre élevé. De ce fait le risque de dommages ou de blessures est élevé dans le cas d'une perte de contrôle. Evitez tout type de collision, accidentelle ou voulue, avec d'autres véhicules, objets ou personnes.

IT - Utilizzare solo sotto la diretta sorveglianza di un adulto!

Per manovrare il modello è indispensabile una certa abilità e cautela. Consigliamo in questo caso di "conoscere" prima il modello e le sue caratteristiche di guida e risposte ai comandi. Il modello ha un peso proprio abbastanza elevato. Per mezzo di ciò è aumentato il rischio di danno e lesioni in caso di una perdita del controllo. Evitare qualsiasi forma d'impatti con oggetti e/o messa in pericolo di persone.

ES - Usado bajo la supervisión directa de un adulto!

Maniobrar el modelo requiere un cierto nivel mínimo de habilidad y prudencia. Se recomienda en este caso de "conocer" primero el modelo y su características de conducción y la emisora. El modelo tiene un peso bastante alto, por eso se aumenta el riesgo de daños y lesiones en el caso de una pérdida de control. Evitar cualquier tipo de impacto con objetos y/o peligro de personas.

CZ - Použití jen pod dohledem dospělé osoby!

Řízení modelu vyžaduje určité minimum dovedností a opatrnosti. Před použitím modelu je proto nutné seznámit se s jeho funkcemi a systémem řízení. Model se vyznačuje vysokou vlastní hmotností. Tato vlastnost zvyšuje riziko poškození a zranění v případě ztráty kontroly. Zabraňte jakékoli úmyslné nebo neúmyslné srážce nebo udeření v předměty nebo jakékoliv formě ohrožení jiných osob.

PL - Stosować pod bezpośrednim nadzorem osoby dorosłej!

Sterowanie modelem wymaga pewnego minimum umiejętności oraz ostrożności. Dlatego przed użyciem modelu należy koniecznie zapoznać się z jego funkcjami i układem kierowania. Model charakteryzuje się wysoką masą własną. Ta cecha zwiększa ryzyko uszkodzenia i obrażeń w przypadku utraty kontroli. Unikaj wszelkich, zamierzonych lub niezamierzonych, kolizji lub uderzeń z przedmiotami lub każdej formy narażenia innych osób na niebezpieczeństwo.

NL - Gebruik onder direct toezicht van een volwassene!

Het besturen van het model vereist een bepaald minimum aan vaardigheden en voorzorgsmaatregelen. Daarom is het nodig voor het gebruik van het model kennis met zijn met de functies en het stuursysteem te nemen. Het model wordt door zijn hoge eigen gewicht gekenmerkt. Dit kenmerk verhoogt het risico op schade en letsel bij verloren controle. Vermijd elke, opzettelijke of onopzettelijke botsing of aanrijding tegen voorwerpen of enige vorm van het in gevaar brengen van andere personen.

SK - Používajte pod priamym dohľadom dospeljej osoby!

Riadenie modelu vyžaduje určité minimum zručností a opatrnosti. Preto pred použitím modelu je nutné zoznámiť sa s jeho funkciami a systémom riadenia. Model sa vyznačuje vysokou vlastnou hmotnosťou. Táto vlastnosť zvyšuje riziko poškodenia a zranenia v prípade straty kontroly. Vyhnajte sa akejkoľvek úmyselnej alebo neúmyselnej srážke alebo nárazu do predmetov aj akejkoľvek forme ohrozenia osôb.

DE - Lieferumfang:

- Modell
- Fernsteuerung 2,4 GHz
- Fahrakku (412620)
- Ladegerät 230 V (412978)
- Anleitung

GB - Box content:

- Model
- Transmitter 2,4 GHz
- Battery pack (412620)
- Charger 230 V (412978)
- Instructions

FR - Contenu du kit:

- Modèle
- Radiocommande 2,4 GHz
- Accu de propulsion (412620)
- Chargeur 230 V (412978)
- Notice

IT - Contenuto del kit:

- Modello
- Trasmittente 2,4 GHz
- Pacco batteria (412620)
- Caricatore 230 V (412978)
- Istruzioni

ES - Contenido del kit:

- Modelo
- Emisora 2,4 GHz
- Batería (412620)
- Cargador 230 V (412978)
- Instrucciones

CZ - Obsah krabice:

- Model
- Dálkový ovladač 2,4 GHz
- Akumulátor (412620)
- Nabíječka 230 V (412978)
- Návod k použití

PL - Zawartość pudełka:









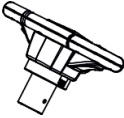

- Model
- Zdalne sterowanie 2,4 GHz
- Paczka baterii (412620)
- Ładowarka 230 V (412978)
- Instrukcje

NL - Inhoud doos:

- Model
- Afstandsbediening 2,4 GHz
- Batterijpakket (412620)
- Oplader 230 V (412978)
- Instructies

SK - Obsah balenia:

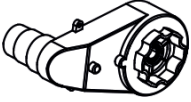
- Model
- Diaľkové ovládanie 2,4 GHz
- Balenie batérii (412620)
- Nabíjačka 230 V (412978)
- Inštrukcie

DE - Teile	FR - Pièces	ES - Partes	PL - Części	SK - Časti	
GB - Parts	IT - Parti	CZ - Části	NL - Onderdelen		
1	Karosserie Vehicle body Carrosserie Carrozzeria Carrocería Károserie Cialo Lichaam Telo		7	Lenkrad Steering wheel Volant directionnel Sterzo Volante Volant Kierownica Stuurwiel Volant	
2	Sitz Seat Siège Sedile Asiento Sedadlo Siedzenie Seat Sídlo		8	Spoiler Spoiler Spoiler Spoiler Spoiler Spoiler Spoiler Spoiler Spoiler	
3	Rückspiegel Rearview mirror Rétroviseur Specchietto retrovisore Retrovisor Okno auta Lusterko wsteczne Achteruitkijkspiegel Spätne zrkadlo		9	Windschutzscheibe Windshield Pare-brise Parabrezza Parabrisas Přední sklo Szyba przednia Voortruit Čelné sklo	
4	Rad Wheel Roue Ruota Rueda Kolo Kolo Wiel Koleso		10	Ladegerät Charger Chargeur Caricatore Cargador Nabíječka Ładowarka Lader Nabíjačka	
5	Radkappe Wheel cover Enjoliveur de roue Copriruota Cubierta de la rueda Kryt kola Pokrywa koła Wieldop Kryt kolesa		11	Schrauben- und Werkzeugbeutel Screw and tool bags Sacs à vis et à outils Sacchetto viti e attrezzi Bolsa de herramientas y tornillos Brašna na šrouby a nářadí Torba na šruby i narzędzia Schroef en gereedschapstas Taška na skrutky a nářadí	
6	Getriebe Transmission Entrainement Trasmissione Engranaje Převodovka Przekładnia Versnellingsbak Převodovka		12	Fernsteuerung Transmitter Radiocommande Trasmittente Emisora Dálkový ovladač Zdalne sterowanie Afstandsbediening Diaľkové ovládanie	

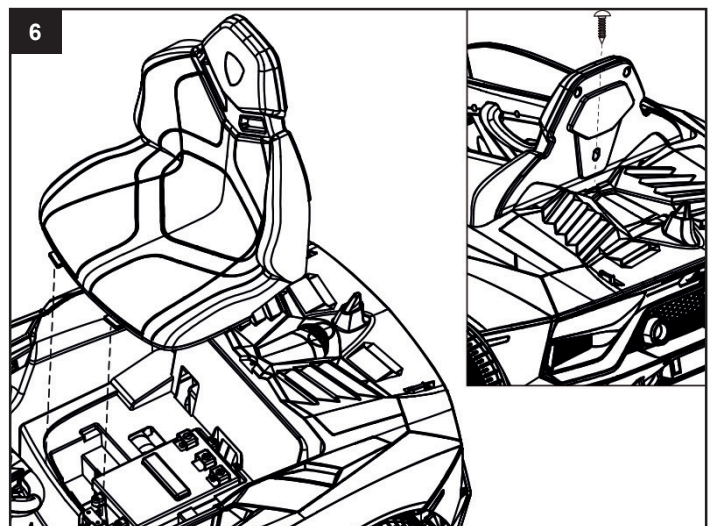
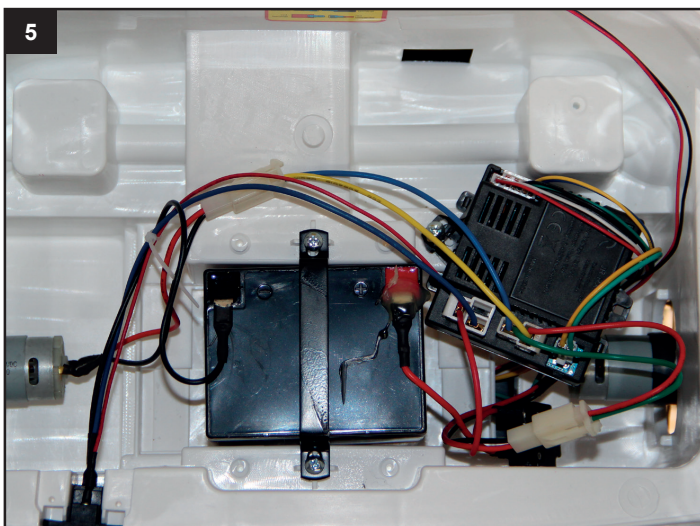
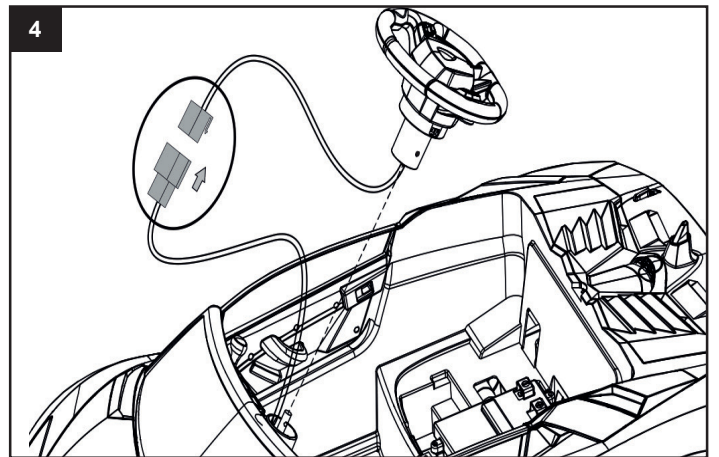
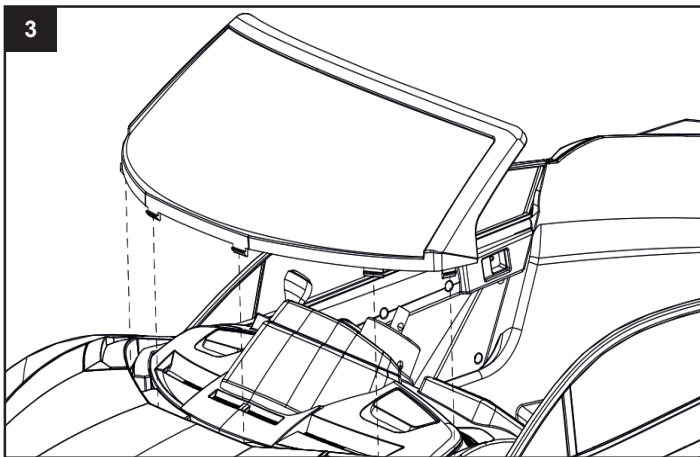
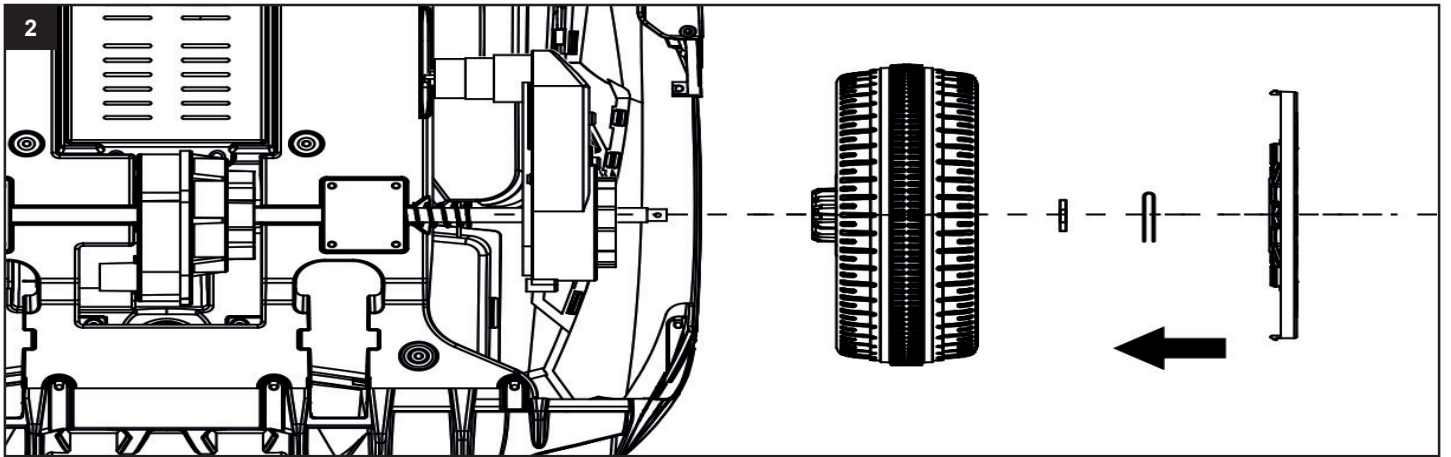
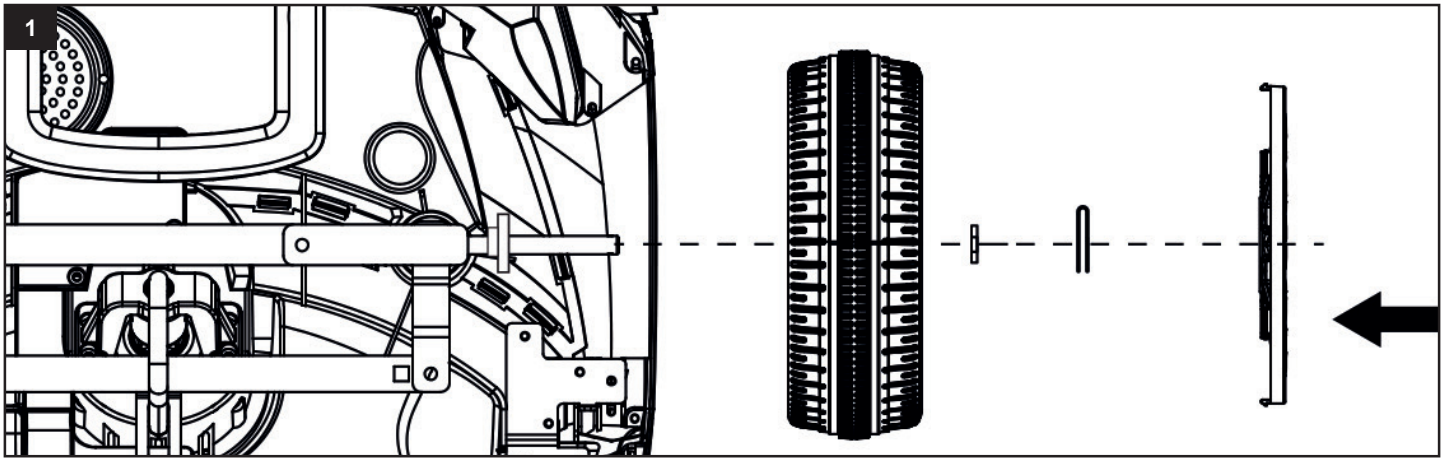

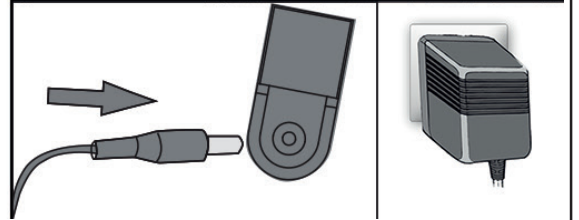
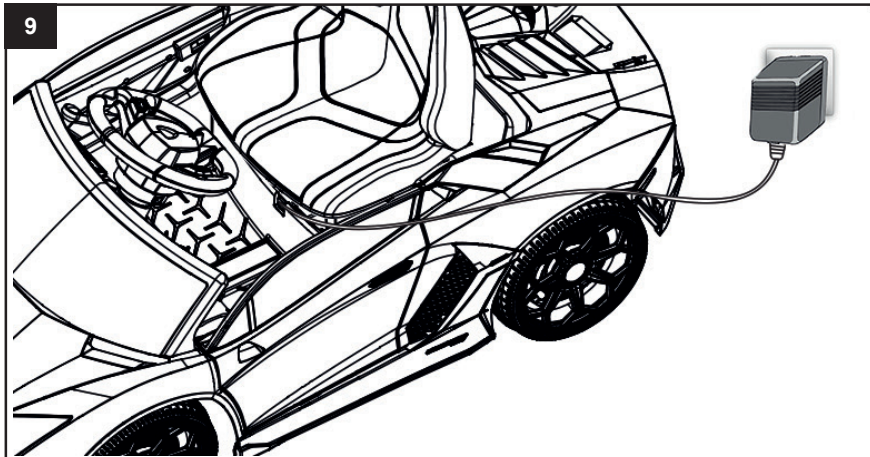
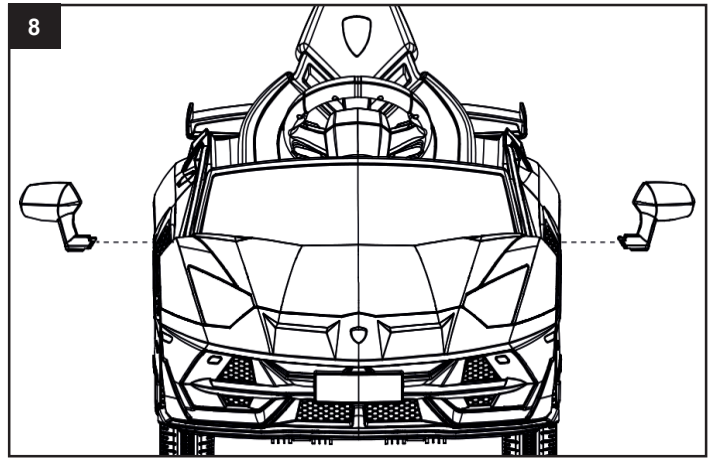
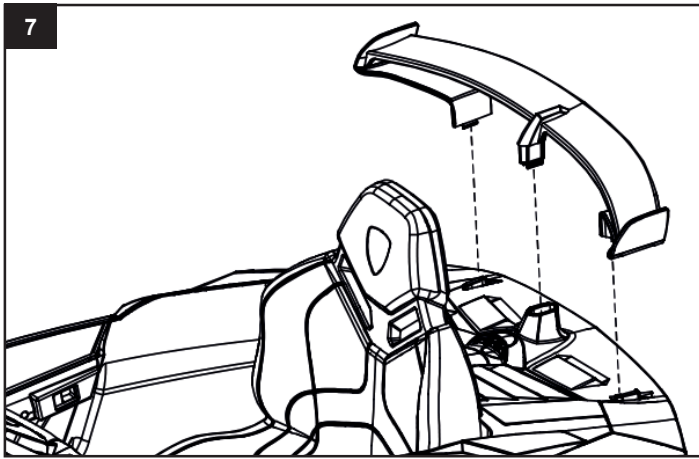

Nur mit Ladegerät 12V 1000mAh, Art.-Nr. 412978 verwenden.
 Only use with 12V 1000mAh charger, Ord. No. 412978
 Utiliser uniquement avec chargeur 12V 1000mAh, Réf. 412978
 Utilizzare solo con caricatore 12V 1000mAh, Cod. 412978
 Usar solo con cargador 12V 1000mAh, Ref. 412978
 Použite pouze s nabíječkou 12V 1000mAh, Číslo položky 412978
 Tylko z ładowarką 12V 1000mAh, poz. 412978 stosowanie.
 Alleen met oplader 12V 1000mAh, artikelnr. 412978 gebruiken.
 Len s nabíjačkou 12V 1000mAh, položka č. 412978 použitie.

1. Montage der Vorderräder

Schieben Sie ein Vorderrad und eine Ø 10 mm Unterlegscheibe auf die Vorderachse. Sichern Sie diese mit einem Splint und stecken zum Schluss eine Radabdeckung auf das Rad. Wiederholen Sie dies auf der anderen Seite.

2. Montage der Hinterräder

Überprüfen Sie ob die Hinterachse mittig in der Karosserie ausgerichtet ist und beide Achsenden links und rechts gleich lang herausragen. Schieben Sie ein Hinterrad und dann eine Ø 10 mm Unterlegscheibe auf die Achse. Sichern Sie diese mit einem Splint und stecken zum Schluss eine Radabdeckung auf das Rad. Drehen Sie das Modell auf die andere Seite und achten Sie darauf, dass das montierte Rad auf dem Boden aufliegt. Ziehen Sie die Achse soweit wie möglich heraus und montieren Sie das andere Hinterrad.

3. Montage der Windschutzscheibe.

Drücken Sie die Windschutzscheibe in die vorgesehene Position bis sie einrastet.

4. Montage Lenkrad

Verbinden Sie das Kabel vom Lenkrad mit dem Kabel des Modells. Achten Sie darauf das die Kabel nicht abgeknickt, eingeklemmt oder verdreht sind. Richten Sie das Lenkrad auf der Lenksäule aus, pressen die beiden Stifte am Lenkrad und schieben das Lenkrad auf die Lenksäule bis es in die Löcher einrastet.

5. Akku Anschluß

Bevor Sie den Sitz montieren, Verbinden Sie alle Steckverbindungen wie abgebildet. Verbinden Sie nur ineinander passende Steckverbindungen und achten Sie darauf nichts zu verpolen. Überprüfen Sie die Stromversorgung indem Sie den ON/OFF-Schalter am Modell betätigen. Wenn die Stromversorgung funktioniert, hören Sie ein Motorgeräusch.

6. Montage des Sitzes

Positionieren Sie den Sitz so auf der Karosserie, dass die Zapfen vorne am Sitz in die Karosserie greifen. Wenn der Sitz korrekt platziert ist, sichern Sie ihn mit einer Schraube.

7. Montage des Spoilers

Platzieren Sie den Spoiler hinten auf der Karosserie in Position und drücken ihn ein bis er einrastet.

8. Montage der Rückspiegel

Drücken Sie die Rückspiegel in die vorgesehenen Positionen bis sie einrasten.

9. Ladevorgang

- Das Fahrzeug muss während dem Laden ausgeschaltet sein.
- Stecken Sie das Ladegerät in die Steckdose die LED leuchtet grün. Schließen Sie das Ladegerät an der Ladebuchse an.
- Die LED an Ihrem Ladegerät leuchtet rot, solange der Akku geladen wird. Leuchtet die LED wieder grün ist der Akku voll geladen.
- Die Ladezeit beträgt etwa 6 Stunden.
- Laden Sie den Akku nicht öfter als 1 x innerhalb 24 Std.
- Ladegerät und Akku erwärmen sich während des Ladevorgangs.

Warnung!

- **Das Ladegerät ist kein Spielzeug. Verwenden Sie ausschließlich das mitgelieferte Ladegerät.**
- **Der Akku darf nur durch einen Erwachsenen oder unter dessen Aufsicht geladen werden.**
- **Die Anschlussklemmen dürfen nicht kurzgeschlossen werden.**
- **Das Ladegerät muss regelmäßig auf Schäden an Kabel, Stecker, Gehäuse und anderen Teilen überprüft werden. Bei festgestellten Schäden darf das Ladegerät so lange nicht benutzt werden, bis die Schäden repariert sind.**
- **Lassen Sie dem Modell nach jedem Einsatz genügend Zeit um abzukühlen bevor Sie es wieder in Betrieb nehmen. Beim Verwenden eines etwaigen Tauschakkus muss zwischen jedem Akkuwechsel mindestens eine Abkühlphase von 15 Minuten eingehalten werden bis das Modell wieder betrieben wird. Bei Überhitzung kann Beschädigung der Elektronik oder Brandgefahr die Folge sein.**
- **Trennen Sie immer unmittelbar nach Beenden des Ladevorgangs das Modell vom Ladegerät. Trennen Sie das Ladegerät immer unmittelbar nach Abstecken des Modells von der Spannungsversorgung. Ein eingesteckt lassen des Modells bzw. des Ladegeräts nach Beenden des Ladevorgangs kann zu Beschädigungen am Modell, Ladegerät oder der Spannungsversorgung führen (Brandgefahr).**

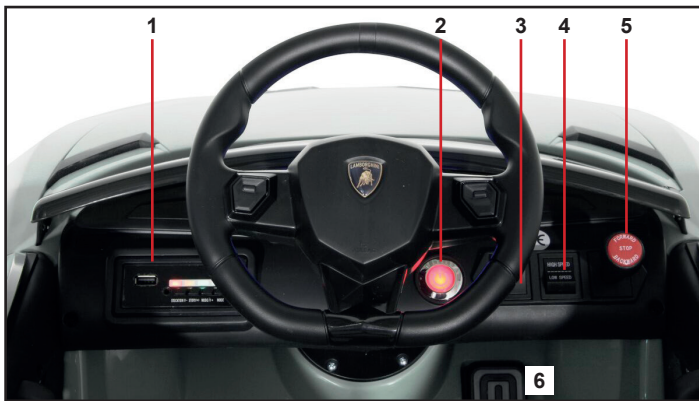

Funktionen

- 1. Soundboard**
 - ON/OFF-Schalter:**
Mit dem ON/OFF-Schalter starten Sie das Fahrzeug.
 - Lichtschalter**
 - Geschwindigkeit**
High speed - Geschwindigkeit erhöht
Low speed - Geschwindigkeit niedrig
 - Schaltknopf:**
Vorwärts: Stellen Sie den „Forward-Backward“ Knopf in die „Forward“ Position. Drücken Sie das Gaspedal damit das Modell vorwärts fährt.
Stop: Das Modell stoppt sobald der Fuß vom Gaspedal gehoben wird. Stellen Sie den „Forward-Backward“ Knopf in die Neutralstellung.
Rückwärts: Stellen Sie den „Forward-Backward“ Knopf in die „Backward“ Position. Drücken Sie das Gaspedal damit das Modell rückwärts fährt.
- Wichtig!**
Vor dem Ändern der Fahrtrichtung muss das Fahrzeug stehen. Ansonsten könnte das Getriebe und/ oder der Motor beschädigt werden.
- 6. Gaspedal**
Drücken Sie das Gaspedal damit das Modell fährt. Nehmen Sie den Fuß vom Gaspedal stoppt das Modell.

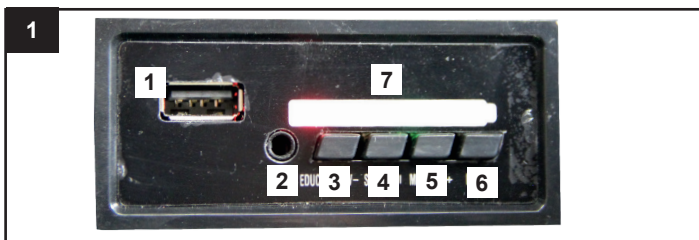

1. Soundboard

- 1 USB
- 2 Aux
MP3-Gerät/Mobiltelefon anschließen
- 3 V-
drücken = Titel rückwärts, langes drücken = Lautstärke leise
- 4 Story/pause & play
- 5 Musik/V+
drücken = Titel vorwärts, langes drücken = Lautstärke laut
- 6 Modetaste
Drücken Sie die Taste am Bedienfeld und die Bluetooth-Funktion wird aktiviert, dies wird durch eine akustische Ansage bestätigt. Aktivieren Sie jetzt die Bluetooth-Funktion an Ihrem Mobile-Phone. es erscheint "yx", ihr Handy ist jetzt mit dem Modell verbunden.

7. Spannungsanzeige

Achtung!
Ihr Fahrzeug zeigt direkt nach dem Einschalten die Gesamtspannung des Akkus in Farben (Volt) an. Der Vollgeladene Akku wird in der Regel unbelastet eine Gesamtspannung von ca. 12,6 - 13 Volt (grün) anzeigen. Die Anzeige ist Lastabhängig. D.h. die angezeigte Spannung wird unter Last absinken. Sollte im unbelasteten Zustand eine Spannung von unter ca. 11,8V (rot) angezeigt werden sollten Sie das Rideon ausschalten und den Akku laden (siehe Ladevorgang). grün = Akku voll; blau = Akku halb voll; rot = Akku leer (dringend Laden)
Andernfalls kann der Akku tiefentladene werden und unwiederbringlich zerstört werden. Ein tiefentladener Akku wird nicht im Rahmen der Gewährleistung abgedeckt und muß kostenpflichtig getauscht werden.

2. Fernsteuerung

- 1 Vorwärts | 2 Rückwärts | 3 Fahrzeug und Sender Binden | 4 Links | 5 Rechts
- 6 Geschwindigkeit:
Wählen Sie zwischen schnell, mittel und langsam. Das Fahrzeug muss zum wechseln stehen.
- 7 Notbremse:
Drücken und Halten sie diesen Knopf um das Fahrzeug zu Stoppen. Solange Sie diesen Knopf halten kann das Fahrzeug nicht bewegt werden. Sobald Sie den Knopf Los lassen kann das Fahrzeug wieder bewegt werden.

Binden von Sender und Modell

Falls das Modell nicht auf den Sender reagiert, drücken Sie den Bindeknopf bis die Geschwindigkeitsanzeige dauerhaft leuchtet und nicht mehr blinkt.
Sollte es nicht funktionieren, wiederholen Sie den Prozess.

Batteriehinweis:

Nicht wiederaufladbare Batterien dürfen nicht aufgeladen werden!
Nicht öffnen! Nicht ins Feuer werfen! Alte und neue Batterien nicht mischen!
Keine alkalischen, Standard-(Kohlenstoff-Zink) oder wiederaufladbare Batterien mischen!
Aufladbare Batterien sind aus dem Spielzeug herauszunehmen, bevor sie geladen werden!
Aufladbare Batterien dürfen nur unter Aufsicht Erwachsener geladen werden!
Die Anschlussklemmen dürfen nicht kurzgeschlossen werden!



Achtung!

Schalten Sie das Modell immer unmittelbar nach jedem Einsatz aus. Unmittelbar nach jedem Einsatz sollte der Akku vom Modell getrennt werden. Durch versehentliches eingeschaltet lassen oder Akku angesteckt lassen kann der Akku tiefentladen werden. Durch Tiefentladung verliert der Akku an Leistung bzw. kann so stark beschädigt werden, dass ein Laden bzw. Entladen nicht mehr möglich ist bzw. der Akku beim Lade- oder Entladevorgang selbstentzünden kann (Brandgefahr). Versuchen Sie niemals tiefentladene Akkus zu Laden bzw. zu Entladen. Die Spannung des Akkus sollte niemals unter 11,9 Volt fallen um eine Tiefentladung zu vermeiden. Der vollständig geladene Akku hat eine Spannung von ca. 13 Volt. Nach dem Gebrauch sollte der intakte Akku umgehend nach einer Abkühlphase von min. 10 Minuten aber spätestens nach 12h vollgeladen werden um eine anschließende Tiefentladung durch Selbstentladung zu vermeiden. Bei längerem Nichtbenutzen des Akkus bzw. Einlagerung sollte der Akku min. alle 3 Monate auf Spannung (min. 12,3 Volt) bzw. Beschädigung überprüft und gegebenenfalls aufgeladen bzw. entsorgt werden.

1. Front wheel assembly

Attach a wheel and a Ø 10 mm washer onto the front axle. Fix the whole thing with a splint and finally, put a cover on the wheel. Repeat this on the other side.

2. Rear wheel assembly

Check that the rear axle is centred in the body and that both axle ends protrude the same length on the left and right. Slide a rear wheel and then a Ø 10 mm washer onto the axle. Secure it with a cotter pin and finally put a wheel cover on the wheel. Turn the model to the other side and make sure that the mounted wheel rests on the ground. Pull the axle out as far as possible and mount the other rear wheel.

3. Windshield assembly

Align the windshield with the corresponding openings on the car body, insert and push them into place.

4. Steering wheel assembly

Connect the cable from the steering wheel to the cable of the model. Make sure that the cables are not kinked, pinched or twisted. Align the steering wheel on the steering column, press the two pins on the steering wheel and push the steering wheel onto the steering column until it clicks into the holes.

5. Battery connection

Before assembling the seat, Connect all connectors as shown. Only connect wires that fit together and be careful not to reverse the polarity. Check the power supply by pressing the ON/OFF switch on the model. If the power supply is working, you will hear a motor noise.

6. Seat assembly

Align the seat diagonally with the corresponding position on the car body, insert the hook into the corresponding position, fix with self tapping screws at the back of the seat.

7. Spoiler assembly

Align the spoiler with the corresponding position on the car body, insert and push it into place.

8. Mirror assembly

Align the mirror with the corresponding opening on the car body, insert and push it into place.

9. Charging Your Vehicle

- The power switch must be turned in OFF position when charging.
- Insert the charger into the socket - the LED lights up green. Connect the charger to the charging socket.
- The LED on your charger lights up red as long as the battery is being charged. If the LED lights green again, the battery is fully charged.
- The charge time is 6 hours.
- Do not charge the battery more than once within 24 hours.
- Charger and battery heat up during the charging process.

Warning!

- **The charger is not a toy. Only use the charger supplied.**
- **The battery may only be charged by or under the supervision of an adult.**
- **The terminals must not be short-circuited.**
- **The charger must be checked regularly for damage to the cable, plug, housing and other parts. If any damage is found, the charger must not be used until the damage has been repaired.**
- **Let the model cool off sufficiently after each use before putting it back into operation. When using an additional batteries let it cool off for minimum 15 minutes until the model is operated again. Overheating can damage the electronics or may result in fire.**
- **Always disconnect the model from the power supply immediately after disconnecting the model. Inserting the rechargeable model or charger after charging will result in damage to the model, charger or the power supply (fire hazard).**

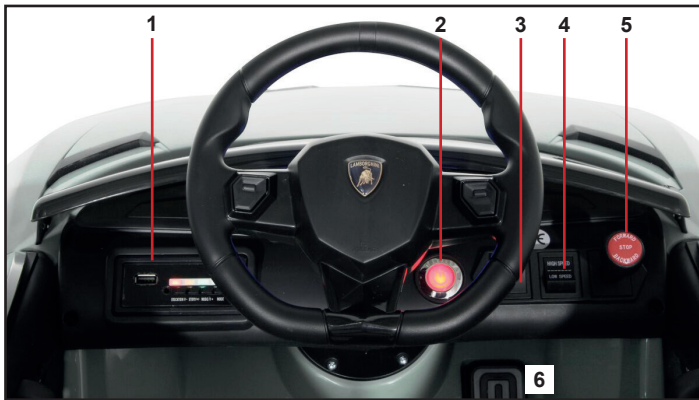

Functions

1. Soundboard

2. ON/OFF switch

With the ON/OFF switch you start the vehicle.

3. Light button

4. Speed

High speed - Change the speed of the car more quickly.

Low speed - Change the speed of the car more slowly

5. Shift Lever:

Forward: Press the "Forward-backward switch" on the "Forward" position.

Press the "Foot pedal", the model drives forward

Stop: The model will brake automatically, when your child's foot remove from the "Foot pedal". Press the "Forward-backward switch" in the middle.

Reverse: Press the "Forward-backward switch" on the "Backward" position.

Press the "Foot pedal", the model drives backward.

Important!

The vehicle must be stationary before changing direction or speed. Otherwise the gear unit and/or the motor could be damaged.

6. Foot pedal

To move the car, press the pedal down. To brake or slow down, release pressure from the pedal.

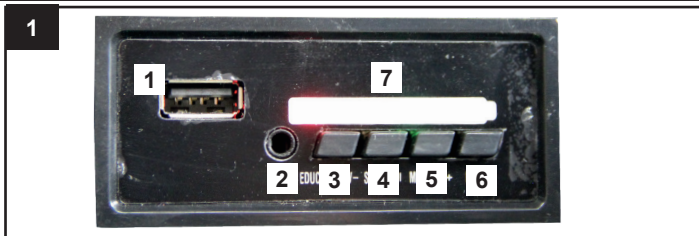

Soundboard

1. USB

2. Aux

Input for a Smartphone or other AUX devices.

3. V-

Press = previous, long press = Volume down

4. Story/Pause & play

5. V+

Press = Next, long press = Volume up

6. Mode button

Press this button, connect the mobile phone and Bluetooth in the car, then the car can play music from your mobile phone.

7. Voltage display

Attention!

Your vehicle displays the total voltage of the two batteries in colors (volts) immediately after switching on. The fully charged batteries will usually display a total voltage of approx. 12.6-13 volts (green) unloaded. The display is load dependent. This means that the displayed voltage will drop under load. If a voltage of less than approx. 11.8V (red) is displayed in the unloaded state, you should switch off the Ride-on and charge the battery (see charging procedure). Otherwise the battery may be deeply discharged and irretrievably damaged.

green = battery fully loaded; blue = battery half full; red = battery empty (charge immediately!)

Otherwise, the battery may become deeply discharged and be irretrievably destroyed. A completely discharged battery is not covered by the warranty and must be replaced at the owner's expense.

2. Transmitter

1 Forwards | 2 Backwards | 3 Connecting Modell and Transmitter | 4 Left | 5 Right

6. Speed:

Choose between fast, normal and slow. To chance the Modell has to stand still.

7. Brake:

Press and hold the button to stop the car immediately. As long as you hold the button the car can't be moved. As soon as you release the button the car can be moved again and is set back to normal.

Binding of transmitter and model

If the model does not respond to the transmitter, press the connection button until the speed info is permanently lit and does not blink anymore.

If this does not work, repeat the process.



Battery warning:

Non-rechargeable batteries are not to be recharged!

Do not open! Do not dispose of in fire! Do not mix old and new batteries!

Do not mix alkaline batteries, standard (carbon-zinc) or rechargeable batteries!

Rechargeable batteries are to be removed from the toy before being charged!

Rechargeable batteries are only to be charged under adult supervision!

The supply terminals are not to be short-circuited!



Caution!

Always switch off the model immediately after each use. Immediately after each use the battery should be disconnected from the model. The battery can be deeply discharged by leaving it switched on accidentally or leaving it plugged in. Deep discharge causes the battery to lose power or can be damaged to such an extent that charging or discharging is no longer possible or the battery can self-ignite during charging or discharging (fire hazard). Never attempt to charge or discharge deeply discharged batteries. The battery voltage should never fall below 11,9 volts to avoid deep discharge. The fully charged battery has a voltage of approx. 13 Volt. After use, the intact battery should be fully charged immediately after a cooling phase of at least 10 minutes but at the latest after 12 hours to avoid subsequent deep discharge by self-discharge. If the battery is not used or stored for a longer period of time, the battery should be checked for voltage (min. 12,3 volts) or damage at least every 3 months and charged or disposed of if necessary.

1. Montage des roues avant

Montez maintenant une roue et une rondelle Ø 10 mm sur l'essieu. Fixez le tout à l'aide d'un Goupille. Enfin, placez un couvercle sur la roue. Répétez l'opération de l'autre côté.

2. Montage de la roue arrière

Vérifiez que l'essieu arrière est centré dans la carrosserie et que les deux extrémités de l'essieu dépassent de la même longueur à gauche et à droite.
Faites glisser une roue arrière, puis une rondelle de Ø 10 mm sur l'axe. Fixez-la avec une goupille fendue et, enfin, mettez un enjoliveur sur la roue. Tournez le modèle de l'autre côté et assurez-vous que la roue montée repose sur le sol. Tirez l'essieu le plus loin possible et montez l'autre roue arrière.

3. Montage du pare-brise

Alignez le pare-brise avec les ouvertures correspondantes sur la carrosserie de la voiture, insérez-les et poussez

4. Montage du volant

Connectez le câble du volant au câble du modèle. Veillez à ce que les câbles ne soient pas pliés, pincés ou tordus. Alignez le volant sur la colonne de direction, appuyez sur les deux goupilles du volant et poussez le volant sur la colonne de direction jusqu'à ce qu'il s'enclenche dans les trous.

5. Connexion de la batterie

Avant d'assembler le siège, connectez tous les connecteurs comme indiqué. Ne connectez que les fils qui s'emboîtent et veillez à ne pas inverser la polarité. Vérifiez l'alimentation électrique en appuyant sur l'interrupteur interrupteur ON/OFF du modèle. Si l'alimentation électrique fonctionne, vous entendrez un bruit de moteur.

6. Assemblage du siège

Alignez le siège en diagonale avec la position correspondante sur la carrosserie de la voiture, insérez le crochet dans la position correspondante, fixez avec des vis autotaraudeuses à l'arrière du siège.

7. Montage du spoiler

Alignez le spoiler avec l'emplacement correspondant sur la carrosserie de la voiture, insérez-le et poussez-le en place.

8. Assemblage des miroirs

Alignez le miroir avec l'ouverture correspondante sur la carrosserie de la voiture, insérez-le et poussez-le en place.

9. Charge de la voiture

- Il faut absolument que la voiture soit éteinte pour effectuer la charge.
- Insérez le chargeur dans la prise - la LED s'allume en vert. Branchez le chargeur à la prise de charge.
- La LED de votre chargeur s'allume en rouge tant que la batterie est en charge. Si la LED s'allume à nouveau en vert, la batterie est complètement chargée.
- Le temps de charge est 6 heures.
- Ne chargez votre accu pas plus d'1x en 24 heures.
- Le chargeur et l'accu vont chauffer pendant le processus de charge

Avertissement !

- Le chargeur n'est pas un jouet. Utilisez uniquement le chargeur fourni avec la batterie.**
- La batterie ne doit être chargée que par un adulte ou sous sa surveillance.**
- Les bornes de connexion ne doivent pas être court-circuitées.**
- Le chargeur doit être contrôlé régulièrement pour vérifier que le câble, la fiche, le boîtier et les autres pièces ne sont pas endommagés. Si des dommages sont constatés, le chargeur ne doit pas être utilisé jusqu'à ce que les dommages soient réparés.**
- Après chaque utilisation, avant de remettre le modèle en marche, laissez-le suffisamment le temps de refroidir. Laissez une phase de 15 minutes de refroidissement lorsque vous utilisez une batterie de recharge pour redémarrer le modèle de nouveau. En cas de surchauffe, les composants électroniques peuvent être endommagés ou un risque d'incendie peut survenir.**
- Débranchez toujours après chaque arrêt la modèle du chargeur. Débranchez aussi toujours le chargeur immédiatement après avoir débranché la modèle de l'alimentation. Laissez brancher le chargeur ou la modèle peuvent causer des dommages à la modèle, à votre chargeur ou câble d'alimentation (risque d'incendie).**

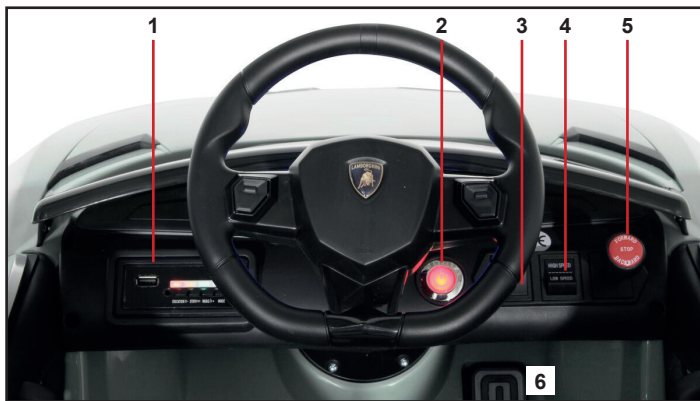

Fonctions

- Soundboard
 - Interrupteur Marche / Arrêt
Avec la Interrupteur marche/arrêt vous mettez en marche votre véhicule.
 - Interrupteur pour phares
 - Vitesse
High speed - Grande vitesse
Low speed - Vitesse plus petite
 - Bouton du changement
En avant: Placez le commutateur „Forward-Backward“ en position „Forward“
Appuyez sur la pédale des gaz afin que votre voiture avance.
Stop: La voiture s'arrête dès que vous lâchez la pédale des gaz.
Placez le commutateur „Forward-Backward“ en position neutre.
En arrière: Placez le commutateur „Forward-Backward“ en position „Backward“.
Appuyez sur la pédale des gaz afin que votre voiture recule
- Important !**
Le véhicule doit être à l'arrêt avant de changer de direction ou de vitesse. au cas contraire la boîte de vitesses et/ou le moteur risquent d'être endommagés.
- Pédal des gaz
Appuyez sur la pédale des gaz afin que votre voiture fonctionne.
La voiture s'arrête dès que vous lâchez la pédale des gaz.

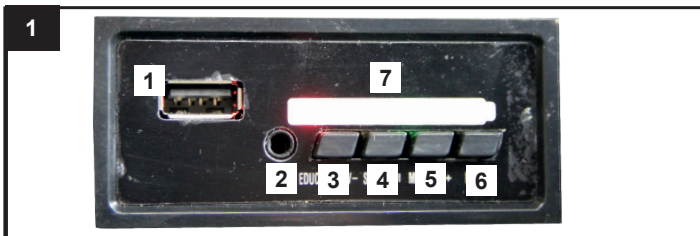

Soundboard

- USB
- Aux
Entrée pour un smartphone ou d'autres appareils AUX.
- V-
pression = retour en arrière, pression longue = baisse du volume
- Histoire/pause et lecture
- Musik/V+
pression = avance de la piste, pression longue = augmentation du volume
- Mode button
Appuyez sur le bouton du panneau de contrôle et la fonction Bluetooth est activée, ce qui est confirmé par une annonce acoustique. Activez maintenant la fonction Bluetooth sur votre téléphone portable. „yx“ apparaît et votre téléphone est maintenant connecté au modèle.
- Affichage de la tension
Attention!
Votre véhicule affiche la tension totale des deux batteries en volts immédiatement après la mise sous tension. Les batteries complètement chargées affichent généralement une tension totale d'environ 12,6-13 volts à vide. L'affichage dépend de la charge. Cela signifie que la tension affichée chute sous charge. Si une tension inférieure à 11,8 V environ est affichée à l'état déchargé, vous devez éteindre le Rideon et charger la batterie (voir procédure de charge).
Sinon, la batterie risque d'être profondément déchargée et irrémédiablement détruite. Une batterie profondément déchargée n'est pas couverte par la garantie et doit être remplacée au prix coûtant.
- Émetteur
1 Avant | 2 Arrière | 3 Connexion du modèle et du transmetteur | 4 Gauche | 5 Droite
6 Vitesse:
Choisissez entre rapide, normal et lent. Pour le hasard, le Modell doit rester immobile.
7 Frein:
Appuyez sur le bouton et maintenez-le enfoncé pour arrêter la voiture immédiatement. Tant que vous maintenez le bouton enfoncé, la voiture ne peut pas être déplacée. Dès que vous relâchez le bouton, la voiture peut à nouveau être déplacée et revient à la normale.

Synchroniser le modèle avec l'émetteur.

Si le modèle ne répond pas à l'émetteur, appuyez sur le bouton de connexion jusqu'à ce que l'indicateur de vitesse s'allume en continu et cesse de clignoter.
Si la procédure a échoué, recommencez l'opération.

Informations concernant l'accumulateur:

Les batteries non rechargeables ne doivent pas être rechargées!
Ne pas ouvrir! Ne pas jeter au feu! Ne pas utiliser des piles neuves et usées à la fois!
Ne pas utiliser en même temps des piles alcalines, standard (zinc-charbon) et des accumulateurs!
Les piles rechargeables doivent être retirées du jouet!
Les batteries rechargeables ne peuvent être rechargées que sous la surveillance d'un adulte!
Les connexions ne doivent pas être court-circuitées!



Attention!

Veillez toujours éteindre le modèle immédiatement après chaque utilisation et déconnectez la batterie immédiatement après chaque utilisation du modèle. La batterie peut être profondément déchargée si vous la laissez allumée accidentellement ou si vous les laissez branchée. En raison d'une décharge profonde, la batterie perd de la puissance ou peut être endommagée à un point tel que la charge ou la décharge n'est plus possible ou la batterie peut s'auto-allumer pendant le processus de charge ou de décharge (risque d'incendie). N'essayez jamais de charger ou de décharger des batteries profondément déchargées. La tension de la batterie ne doit jamais descendre en dessous de 11,9 volts pour éviter une décharge profonde. La batterie complètement chargée a une tension d'environ 13 Volt. Après utilisation, la batterie intacte doit être complètement chargée immédiatement après une phase de refroidissement d'au moins 10 minutes mais au plus tard après 12 heures pour éviter une décharge profonde ultérieure par auto-décharge. Si la batterie n'est pas utilisée ou stockée pendant une plus longue période, la batterie doit être chargée au moins tous les 3 mois à la tension (min. 12,3 volts). Vérifiez qu'il n'y a pas de dommages et, si nécessaire, rechargez ou jetez-les.

1. Montaggio delle ruote anteriori

A questo montare una ruota e una rondella Ø 10 mm sull'asse. Fissare il tutto con un spatolo spina. Infine, applicare un coperchio sulla ruota. Ripetere l'operazione sull'altro lato.

2. Gruppo ruota posteriore

Controllare che l'asse posteriore sia centrato nel corpo e che entrambe le estremità dell'asse sporgano della stessa lunghezza a sinistra e a destra. Infilare una ruota posteriore e poi una rondella di Ø 10 mm sull'asse. Fissarlo con una coppiglia e infine mettere un copriuota sulla ruota. Giri il modello dall'altra parte e si assicuri che la ruota montata poggi per terra. Estrarre l'asse il più possibile e montare l'altra ruota posteriore.

3. Montaggio del parabrezza

Allineare il parabrezza con le aperture corrispondenti sulla carrozzeria, inserire e spingere in posizione.

4. Montaggio volante

Collegare il cavo del volante al cavo del modello. Assicuratevi che i cavi non siano piegati, pizzicati o attorcigliati. Allineare il volante sul piantone dello sterzo, premere i due perni sul volante e spingere il volante sul piantone dello sterzo finché non scatta nei fori.

5. Collegamento della batteria

Prima di assemblare il sedile, collegare tutti i connettori come mostrato. Collegare solo i fili che combaciano e fare attenzione a non invertire la polarità. Controllare l'alimentazione premendo l'interruttore ON/OFF sul modello. Se l'alimentazione funziona, si sentirà il rumore del motore.

6. Montaggio del sedile

Allineare il sedile in diagonale con la posizione corrispondente sulla carrozzeria, inserire il gancio nella posizione corrispondente, fissare con viti autofilettanti sul retro del sedile.

7. Montaggio dello spoiler

Allineare lo spoiler con la posizione corrispondente sulla carrozzeria, inserirlo e spingerlo in posizione.

8. Montaggio dello specchio

Allineare lo specchio con l'apertura corrispondente sulla carrozzeria, inserirlo e spingerlo in posizione.

9. Carica del veicolo

- Il veicolo deve essere spento mentre si carica.
- Inserire il caricatore nella presa a muro, il LED si illumina di verde. Collegare il caricabatterie alla presa di ricarica.
- Il LED del caricabatterie si illumina di rosso finché la batteria è in carica. Se il LED si illumina di nuovo verde, la batteria è completamente carica.
- Il tempo di carica è di 6 ore.
- Non caricare la batterie volte in 24 ore.
- Caricatore e batteria si riscaldano durante la carica.

Avvertimento!

- **Il caricabatterie non è un giocattolo. Utilizzare esclusivamente il caricabatterie in dotazione.**
- **La batteria può essere caricata solo da un adulto o sotto la sua supervisione.**
- **I terminali non devono essere messi in cortocircuito.**
- **Il caricabatterie deve essere controllato regolarmente per verificare che non vi siano danni al cavo, alla spina, all'alloggiamento e ad altre parti. Se si riscontrano danni, il caricabatterie non deve essere utilizzato finché il danno non è stato riparato.**
- **Lasciate che il modello dopo ogni utilizzo il tempo sufficiente per raffreddarsi prima di rimetterlo in funzione. Quando si utilizza delle batterie per cambio deve essere rispettato una fase di raffreddamento di 15 minuti tra ogni cambio della batteria prima di rimetterlo in funzione. Il surriscaldamento può danneggiare l'elettronica o pericolo d'incendio possono essere le conseguenze.**
- **Dopo ogni carica e importante di: Scollegare sempre subito la batteria dal caricatore ed il caricatore dalla rete elettrica. Se dopo la carica si lascia collegato l'uno o l'altro può causare danni alla batteria, al caricatore o addirittura alla rete elettrica (pericolo di incendio).**

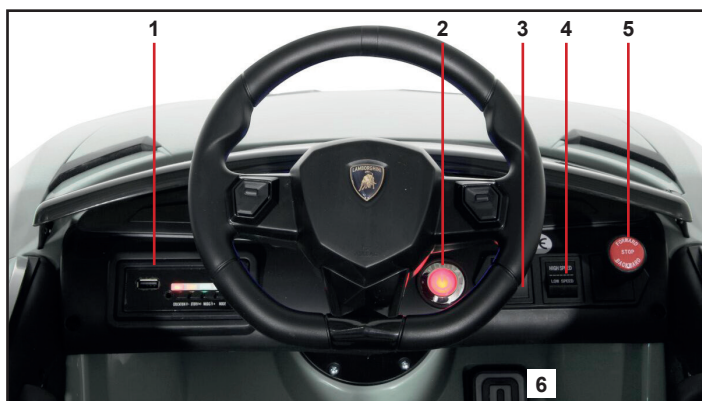
**Funzione**

- 1. Quadro di comando**
 - 2. Interruttore ON/OFF**
Con l'interruttore ON/OFF si accende la macchina.
 - 3. Interruttori della luce**
 - 4. Velocità**
High speed - alta velocità
Low speed - bassa velocità
 - Leva del cambio:**
Avanti: Impostare il pulsante „Forward-Backward“ nella posizione „Forward“. Premere il pedale del gas in modo che il veicolo si muove in avanti.
Stop: Il veicolo si ferma quando si solleva il piede del gas.
Indietro: Impostare il pulsante „Forward-Backward“ nella posizione „Stop“. Impostare il pulsante „Forward-Backward“ nella posizione „Backward“. Premere il pedale del gas in modo che il veicolo va retromarcia.
- Importante!**
Il veicolo deve essere fermo prima di cambiare direzione o velocità. In caso contrario l'ingranaggio e/o il motore potrebbero subire danni.
- 6. Pedale del gas**
Premere il pedale del gas in modo che il veicolo si muove. Il veicolo si ferma quando si solleva il piede del gas.

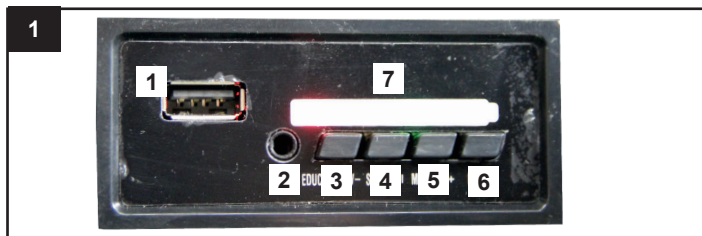
**Quadro di comando**

- 1 USB
- 2 Aux
Ingresso per uno smartphone o altri dispositivi AUX.
- 3 V-
premere = musica indietro, premere a lungo = Volume si abbassa
- 4 Storia/pausa & play
- 5 Musica/V+
premere = musica anteriore, premere a lungo = Volume si alza
- 6 Mode
Premere il tasto sul pannello di controllo e la funzione Bluetooth è attivata, ciò viene confermato da un annuncio acustico. Attivate ora la funzione Bluetooth sul vostro cellulare. Appare „yx“ e il vostro cellulare è ora collegato al modello.
- 7 Visualizzazione della tensione
Attenzione!
Il veicolo visualizza la tensione totale delle due batterie in volt subito dopo l'accensione. Le batterie completamente cariche di solito mostrano una tensione totale di circa 12,6-13 volt in stato scarico. Il display dipende dal carico. Ciò significa che la tensione visualizzata scenderà sotto carico. Se viene visualizzata una tensione inferiore a circa 11,8V nello stato di scarico, è necessario spegnere il Rideon e caricare la batteria (vedi procedura di carica).
In caso contrario, la batteria potrebbe scaricarsi profondamente e distruggersi irrimediabilmente. Una batteria profondamente scarica non è coperta dalla garanzia e deve essere sostituita a pagamento.

2. Trasmettitore

- 1 Avanti | 2 Indietro | 3 Collegamento del modello e del trasmettitore | 4 Sinistra | 5 Destra
- 6 Velocità:
Scegli tra veloce, normale e lento. Per caso il Modell deve stare fermo.
- 7 Freno:
Premere e tenere premuto il pulsante per fermare l'auto immediatamente. Finché si tiene premuto il pulsante l'auto non può essere mossa. Non appena si rilascia il pulsante, l'auto può essere spostata di nuovo e viene riportata alla normalità

Binding trasmettitore e modello

Se il modello non risponde alla trasmittente, premere il pulsante di Binding fino a quando l'indicatore di velocità si accende continuamente e smette di lampeggiare.
In caso che il LED lampeggia, ripetete la procedura.

Informazioni relative alle pile:

Le batterie non ricaricabili non devono essere caricate!
Non aprire! Non gettare nel fuoco! Non usare contemporaneamente pile nuove e pile usate!
Non usare contemporaneamente pile alcaline, standard (zinco-carbone) e ricaricabili!
Le batterie ricaricabili devono essere rimosse dal giocattolo!
Le batterie ricaricabili possono essere ricaricate solo sotto la supervisione di un adulto!
I morsetti di collegamento non devono essere cortocircuitati!

**Attenzione!**

Spegnere sempre il modello subito dopo ogni utilizzo. Subito dopo ogni utilizzo, la batteria deve essere scollegata dal modello. La batteria può essere scaricata completamente se viene lasciata accesa accidentalmente o se viene lasciata inserita. La scarica profonda causa la perdita di energia della batteria o può essere danneggiata a tal punto che la carica o la scarica non è più possibile o la batteria può autoaccendersi durante la carica o la scarica (pericolo di incendio). Non tentare mai di caricare o scaricare batterie completamente scariche. La tensione della batteria non deve mai scendere al di sotto di 11,9 volt per evitare una scarica profonda. La batteria completamente carica ha una tensione di circa 13 Volt. Dopo l'uso, la batteria intatta deve essere caricata completamente subito dopo una fase di raffreddamento di almeno 10 minuti e al più tardi dopo 12 ore per evitare una successiva scarica profonda per autoscarica. Se la batteria non viene utilizzata o conservata per un lungo periodo di tempo, è necessario controllarne la tensione (min. 12,3 Volt) o su danni almeno ogni 3 mesi e, se necessario, caricarla o smaltirla.

1. Montaje de las ruedas delanteras

A continuación, montar una rueda (5) y una arandela Ø 10 mm sobre el eje. Fijar todo con una pasador. Por último, coloque una tapa a la rueda. Repita la operación en el otro lado.

2. Conjunto de la rueda trasera

Compruebe que el eje trasero está centrado en la carrocería y que ambos extremos del eje sobresalen la misma longitud a la izquierda y a la derecha. Deslice una rueda trasera y luego una arandela de Ø 10 mm en el eje. Asegúrela con una chaveta y, por último, coloque un tapacubos en la rueda. Gire el modelo hacia el otro lado y asegúrese de que la rueda montada se apoya en el suelo. Extraiga el eje al máximo y monte la otra rueda trasera.

3. Montaje del parabrisas

Alinee el parabrisas con las aberturas correspondientes de la carrocería, insértelo y empújelo en su sitio.

4. Conjunto del volante

Conecte el cable del volante al cable del modelo. Asegúrese de que los cables no estén doblados, pellizcados o retorcidos. Alinee el volante en la columna de dirección, presione los dos pasadores del volante y empuje el volante en la columna de dirección hasta que encaje en los agujeros.

5. Conexión de la batería

Antes de montar el asiento, conecte todos los conectores como se indica. Conecte sólo los cables que encajen entre sí y tenga cuidado de no invertir la polaridad. Compruebe la alimentación eléctrica pulsando el interruptor ON/OFF del modelo. Si la fuente de alimentación funciona, oír un ruido de motor.

6. Montaje del asiento

Alinee el asiento en diagonal con la posición correspondiente de la carrocería, inserte el gancho en la posición correspondiente, fijar con tornillos autorroscantes en la parte trasera del asiento.

7. Montaje del spoiler

Alinee el alerón con la posición correspondiente en la carrocería del coche, insértelo y empújelo en su sitio.

8. Montaje del espejo

Alinee el espejo con la abertura correspondiente de la carrocería, insértelo y empújelo en su lugar.

9. Carga del vehículo

- El vehículo debe estar apagado durante la carga.
- Inserte el cargador en el enchufe, el LED se ilumina en verde. Conecte el cargador a la toma de carga.
- El LED de su cargador se ilumina en rojo mientras la batería se está cargando. Si el LED se enciende de nuevo en verde, la batería está completamente cargada.
- El tiempo de carga es de 6 horas.
- No cargue la batería más de una vez en 24 horas.
- El cargador y la batería se calientan ligeramente durante el proceso de carga.

Apercibimiento!

- **El cargador no es un juguete. Utilice únicamente el cargador incluido.**
- **La batería sólo puede ser cargada por un adulto o bajo su supervisión.**
- **Los terminales no deben estar en cortocircuito.**
- **El cargador debe ser revisado periódicamente para comprobar que el cable, el enchufe, la carcasa y otras piezas no estén dañadas. Si se detectan daños, el cargador no debe utilizarse hasta que se hayan reparado los daños.**
- **Deje que el modelo después de cada uso e l tiempo suficiente para enfriarse antes de volver a ponerlo en funcionamiento. Cuando se utiliza baterías para cambiar se tiene que respetar una fase de enfriamiento de 15 minutos entre cada cambio de las baterías antes de ponerlo de nuevo en funcionamiento. El sobrecalentamiento puede dañar la electrónica o peligro de incendio pueden ser la consecuencia.**
- **Después de cada carga es importante de: Desconectar siempre la modelo del cargador y el cargador de la fuente de alimentación. Si después de la carga se deja conectado a uno o otra puede causar daños a la modelo, cargador**

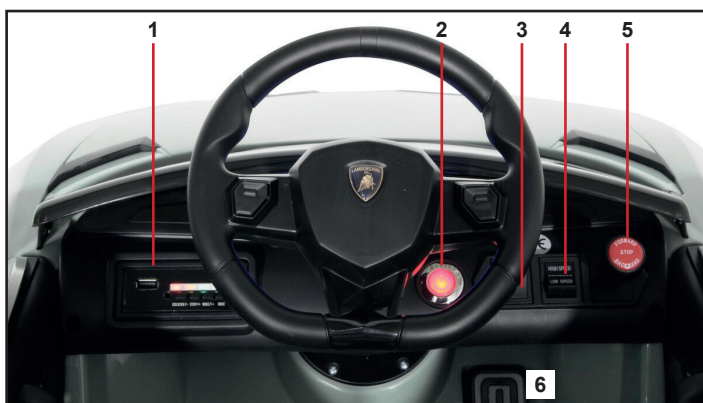

Funciones

- Panel de control**
 - Interruttore ON/OFF**
Con la interruttore ON/OFF si accende la macchina.
 - Interruttore della luce**
 - Velocidad**
High speed - alta velocidad
Low speed - baja velocidad
 - La palanca de cambios**
Adelante: Primir el botón „Forward-Backward“ en la posición „Forward“.
Presione el pedal de gas de modo que el vehículo se mueva hacia adelante.
Stop: El vehículo se frena cuando se levante el pie del gas.
Primir el botón „Forward-Backward“ en la posición „Stop“
Atras: Primir el botón „Forward-Backward“ en la posición „Backward“.
Presione el pedal de gas de modo que el vehículo se mueva hacia atrás.
- Importante!**
El vehículo debe estar parado antes de cambiar de dirección o de velocidad. De lo contrario, el engranaje y/o el motor podrían resultar dañados.
- Pedal del acelerador**
Presione el pedal de gas de modo que el vehículo se mueva.
El vehículo se frena cuando se levante el pie del gas.

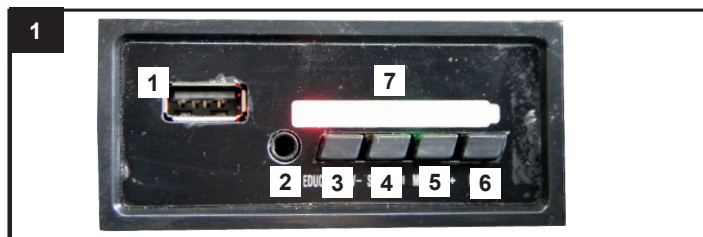

Panel de control

- USB
- Aux
conectar dispositivo MP3/Teléfono móvil
- V-
pulsación = pista hacia atrás, pulsación larga = bajar volumen
- Historia/pausa y juego
- Música/V+
pulsación = avance de pista, pulsación larga = subida de volumen
- Botón Mode
Presiona el botón del panel de control y la función Bluetooth se activa, esto se confirma con un anuncio acústico. Ahora activa la función Bluetooth en tu teléfono móvil. Aparece „yx“ y tu teléfono ya está conectado al modelo.
- Indicación de la tensión

Atención!

Su vehículo muestra el voltaje total de las dos baterías en voltios inmediatamente después de encenderlo. Las baterías completamente cargadas normalmente muestran un voltaje total de aprox. 12,6-13 voltios en estado descargado. La pantalla depende de la carga. Esto significa que la tensión visualizada caerá bajo carga. Si se muestra una tensión inferior a aprox. 11,8 V en estado descargado, desconecte el Rideon y cargue la batería (véase el procedimiento de carga). **De lo contrario, la batería puede descargarse profundamente y destruirse de forma irreparable. Una batería descargada profundamente no está cubierta por la garantía y debe ser sustituida a precio de coste. destruirse de forma irreparable.**

2. Transmitter

- Adelante | 2 Atras | 3 Conectar el modelo y el transmisor | 4 Izquierda | 5 Derecha
- Velocidad:
Elige entre rápido, normal y lento. Para el azar, el Modell tiene que quedarse quieto.
- Freno:
Mantenga pulsado el botón para detener el coche inmediatamente. Mientras mantengas pulsado el botón, el coche no se puede mover. En cuanto se suelta el botón, el coche se puede mover de nuevo y vuelve a la normalidad.

Binding del modelo y la emisora

Si el modelo no responde a la emisora, pulse el botón de Binding hasta que el indicador de velocidad se ilumine continuamente y deje de parpadear.
Si el LED vuelve a parpadear o sigue parpadeando, repita el proceso de combinación.

Advertencia sobre las baterías:

Las baterías no recargables no se pueden cargar!
No abrir! No arrojar al fuego! No mezcle baterías nueva y viejas!
No mezcle baterías alcalinas, estándar (carbono-zinc) o baterías recargables!
Las baterías recargables deben retirarse del juguete!
Las baterías recargables sólo pueden cargarse bajo la supervisión de un adulto!
Los conectores de conexión no deben estar en cortocircuito!



Atención!

Apague siempre el modelo inmediatamente después de cada uso. Inmediatamente después de cada uso, desconecte la batería del modelo. La batería puede descargarse completamente dejándola encendida o insertada accidentalmente. La batería perderá energía o se dañará de tal manera que ya no es posible cargarla o descargarla, o que podría incendiarse durante el proceso de carga o descarga (peligro de incendio). Nunca intente cargar o descargar baterías completamente descargadas. El voltaje de la batería nunca debe ser inferior a 11,9 voltios para evitar una descarga profunda. La batería completamente cargada tiene una tensión de aproximadamente 13 voltios. Después de su uso, la batería intacta debe cargarse completamente inmediatamente después de una fase de enfriamiento de un mínimo de 10 minutos y un máximo de 12 horas para evitar una descarga profunda posterior debido a la autodescarga. Si la batería no se utiliza o almacena durante un largo período de tiempo, su tensión (mín. 12,3 voltios) debe comprobarse o si están dañadas al menos cada 3 meses, y si es necesario, recargarse o desecharse.

1. Montáž předních kol

Na přední nápravu připevněte kolo a podložku Ø 10 mm. Zajistěte ho dlahou, a nakonec připevněte na kolo pokličku. Postup zopakujte na druhé straně.

2. Montáž zadních kol

Nejprve zkontrolujte, zda se zadní náprava nachází uprostřed auta a ujistěte se, zda jsou délky obou ramen nápravy stejné. Nasadte zadní kolo s podložkou s vnitřním průměrem 10 mm, pojistný kolík a nakonec pokličku. Potom upevněte první kolo. Otočte karoserii auta a ujistěte se, že je kolo v kontaktu s podložkou. Vytahujte zadní nápravu, dokud se nebude hýbat a připevněte druhé kolo.

3. Montáž čelního skla

Zarovnejte čelní sklo s příslušnými otvory v karoserii auta, vložte a zatlačte jej na místo.

4. Montáž volantu

Spojte dva konektory kabelů na volantu a řídicí tyči. Zarovnejte volant s řídicí tyčí, stiskněte dva kolíky na volantu a vložte jej do otvorů na řídicí tyči.

5. Připojení baterie

Před montáží sedadla prosím spojte dva červené zámky na kabelech.

6. Montáž sedadla

Zarovnejte sedadlo diagonálně s příslušnou pozicí na karoserii auta, vložte háček do příslušné pozice a na zadní části sedadla jej zajistěte šroubkem se samočinnými závity.

7. Montáž spojleru

Zarovnejte spojler s příslušnou pozicí na karoserii auta, vložte jej a zatlačte na místo.

8. Montáž zrcátka

Zarovnejte zrcátko s příslušné pozicí na karoserii auta, vložte jej a zatlačte na místo.

9. Nabíjení Vašeho vozidla

- Vypínač napájení musí být při nabíjení vypnutý v pozici OFF.
- Zasuňte nabíječku do zásuvky – kontrolka LED se rozsvítí zeleně. Připojte nabíječku k nabíjecí zásuvce zařízení.
- Kontrolka LED bude při nabíjení svítit červeně. Když bude baterie plně nabitá, rozsvítí se opět zeleně.
- Doba nabíjení je 6 hodin.
- Nenabíjejte baterii častěji jak jednou za 24 hodin.
- Nabíječka a baterie se při nabíjení zahřívají.

Upozornění!

- **Nabíječka není hračka. Používejte pouze dodanou nabíječku.**
- **Baterii smí nabíjet pouze dospělá osoba nebo pod jejím dohledem.**
- **Svorky nesmí být zkratovány.**
- **Nabíječku je třeba pravidelně kontrolovat, zda není poškozený kabel, zástrčka, kryt a další části. V případě zjištění poškození se nabíječka nesmí používat, dokud nebude poškození odstraněno.**
- **Po každém použití modelu vyčkejte, až model vychladne a teprve poté jej spusťte znovu. V případě použití dalšího akumulátoru, po změně akumulátorů a před pětým nastartováním modelu musí být zachována alespoň jedna fáze chlazení 15 minut. Přehřátí může způsobit poškození elektroniky nebo nebezpečí požáru.**
- **Okamžitě po dokončení nabíjení odpojte model od nabíječky. Ihned po odpojení modelu odpojte nabíječku od zdroje napájení. Pokud po dokončení model nebo nabíječka nebudou odpojeny, může to způsobit poškození modelu, nabíječky nebo napájení (nebezpečí požáru).**

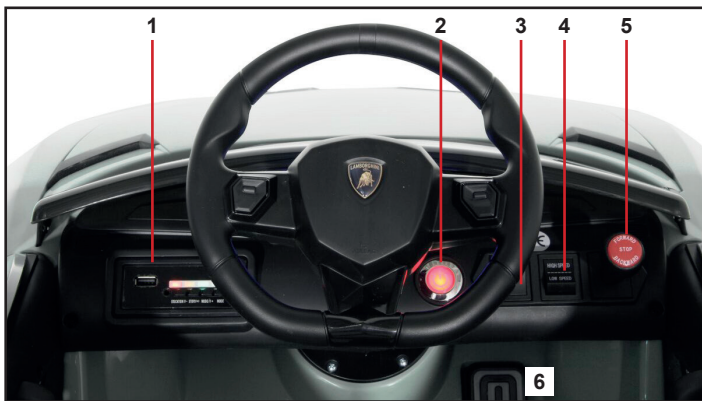

Funkce

- 1. Přístrojová deska**
 - 2. Spínač zapnutí / vypnutí (ON / OFF)**
Spínač zapnutí / vypnutí (ON / OFF) umožňuje zapnutí a vypnutí vozidla.
 - 3. Tlačítko světél**
 - 4. Rychlost**
High speed - vysoká rychlost
Low speed - nízká rychlost
 - 5. Přepínač:**
Dopředu: Nastavte tlačítko „Forward-Backward“ do polohy „Forward“.
Po stisknutí plynového pedálu se začne model pohybovat vpřed.
Zastavení: Model se zastaví po sundání nohy z plynového pedálu.
Nastavte tlačítko „Forward-Backward“ do neutrální polohy.
Dozadu: Nastavte tlačítko „Forward-Backward“ na „Backward“.
Po stisknutí plynového pedálu se začne model pohybovat vzad.
- Důležité!**
Před změnou směru nebo rychlosti musí vozidlo stát v místě. V opačném případě může dojít k poškození převodovky a / nebo motoru.
- 6. Plynový pedál**
Chcete-li s vozem pohnout, sešlápněte pedál. Chcete-li brzdit nebo zpomalit, uvolněte tlak na pedál.

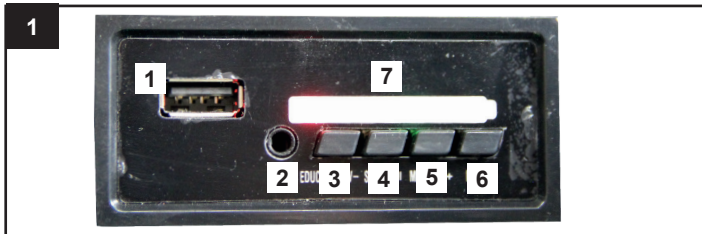

Přístrojová deska

- 1 USB
 - 2 Aux
 - Připojení zařízení MP3/mobilního telefonu
 - V-
stisknutí = posun hudby zpět, dlouhé stisknutí = snížení hlasitosti
 - Hudba/V+
stisknutí = hudba dopředu, dlouhé stisknutí = hlasitost nahlas
 - Režim
 - Indikátor napájení
- Upozornění!**
Ihned po zapnutí vozidlo indikuje celkové napětí obou akumulátorů ve voltech. Plně nabitá akumulátory bez zátěže obvykle ukazují napětí 12,6-13 V. Uvedená hodnota závisí na zatížení. Znamená to, že zobrazené napětí klesá pod zatížením. Pokud je v nezatiženém stavu napětí menší než cca. 11,8 V, pak vypněte Rideon a nabíjete akumulátor (viz Nabíjení).
V opačném případě může dojít k úplnému vybití a nenávratnému poškození akumulátoru. Na hluboce vybitý akumulátor se nevztahuje záruka a je nutné jej bezplatně vyměnit.

2. Vysílač

- 1 Dopředu | 2 Dozadu | 3 Připojení modulu a vysílače | 4 Doleva | 5 Doprava
- Rychlost:
Můžete si vybrat mezi rychlým, normálním a pomalým tempem. Pro náhodu musí model stát na místě.
- Brzdy:
Stisknutím a podržením tlačítka uttón vozidlo okamžitě zastavíte. Dokud tlačítko držíte, nelze s autem pohnout. Jakmile tlačítko uvolníte, s vozem lze opět pohybovat a je nastaven do normálního režimu.

Vazba vysílače a modelu

Pokud model nereaguje na vysílač, stiskněte tlačítko párování, dokud se indikátor rychlosti nerozsvítí a nepřestane blikat.

Pokud to nefunguje, opakujte proces.

Informace o akumulátoru:

Nenabíjejte jednorázové baterie!
Neotvírejte! Nevhazujte do ohně! Nepoužívejte staré a nové baterie současně!
Nepoužívejte alkalické, standardní (zinkovo-uhlíkové) baterie a akumulátory současně!
Před nabíjením vyjměte nabíjecí baterie z hračky!
Nabíjecí baterie lze nabíjet pouze pod dohledem dospělé osoby!
Nezkratujte přípojovací svorky!



Varování!

Vždy jej vypněte ihned po jeho použití. Pokud má Váš model vyjímatelnou baterii nebo pokud ji lze odpojit, vždy ji vyndejte nebo odpojte po každém použití modelu. Pokud baterii necháte zapnutou nebo zapojenou v modelu může dojít k jejímu hloubkovému vybití, a tedy k jejímu znehodnocení. Hloubkovým vybitím baterii může dojít k tomu, že baterii nebude možné nabít/vybit a může se i vznítit (riziko požáru). Proto se nikdy nepokoušejte nabít/vybit hloubkově vybité baterie. Abyste předešli hloubkovému vybití baterie, její napětí by nikdy nemělo klesnout pod 11,9 voltů. Plně nabitá baterie má napětí 13 voltů. Po každém použití, je nutné nechat model, a tedy i baterii vychladnout min. 10min. a poté baterii plně nabíjete. Nabíjete ji však min. do 12 hodin od použití modelu a po každém nabití odpojte model od nabíječky a nabíječku od elektrické sítě. Tím zabráníte hloubkovému vybití baterie. Pokud baterii nepoužíváte delší dobu, měli byste ji po jejím uložení zkontrolovat každé 3 měsíce, aby měla min. napětí 12,3 voltů. Pokud zjistíte, že je napětí nižší, nabíjete ji nebo vyměňte za novou.

1. Montaż przednich kół

Wsuń przednie koło i podkładkę Ø10mm na przednią oś. Zabezpiecz to zawleczką i na koniec załóż kolpak na koło. Powtórz to z drugiej strony.

2. Montaż tylnych kół

Sprawdź, czy tylna oś jest wyśrodkowana w korpusie i czy oba końce osi wystają na tę samą długość po lewej i prawej stronie. Wsuń tylne koło, a następnie podkładkę Ø10mm na oś. Zabezpiecz to zawleczką i na koniec załóż na koło osłonę, odwróć model i upewnij się, że zamontowane koło leży na ziemi. Wyciągnij osłony jak najdalej i zamontuj drugie tylne koło.

3. Montaż szyby przedniej.

Wciśnij przednią szybę na miejsce, aż zatrzaśnie się na swoim miejscu.

4. Montaż kierownicy

Podłącz przewód z kierownicy do przewodu w modelu. Upewnij się, że kable nie są związane, ściśnięte ani skręcone. Dopasuj kierownicę do kolumny kierownicy, naciśnij dwa kolki na kierownicy i wsuń kierownicę na kolumnę kierownicy, aż zatrzaśnie się w otworach.

5. Połączenie baterii

Przed montażem siedziska podłącz wszystkie złącza, jak pokazano. Podłączaj tylko połączenia wtykowe, które pasują do siebie i uważaj, aby nie zamienić polaryzacji. Sprawdź zasilanie, naciskając przełącznik ON/OFF na modelu. Jeśli zasilacz działa, usłyszysz dźwięk silnika.

6. Montaż siedziska

Ustaw siedzisko na ciebie tak, aby kolki z przodu siedziska weszły w ciało. Gdy siedzisko jest prawidłowo ustawione, zabezpiecz je śrubą.

7. Montaż spoileru

Umieść spoiler na swoim miejscu z tyłu nadwozia i dociśnij, aż zatrzaśnie się na swoim miejscu.

8. Montaż lusterek wstecznych

Wsuń lusterka wsteczne w wyznaczone pozycje, aż zatrzaśną się na swoim miejscu.

9. Proces ładowania

- Podczas ładowania pojazd musi być wyłączony.
- Podłącz ładowarkę do gniazdka, dioda LED zaświeci się na zielono. Podłącz ładowarkę do gniazda ładowania.
- Dioda LED na ładowarce świeci na czerwono, dopóki bateria jest ładowana. Jeśli dioda LED ponownie zaświeci się na zielono, akumulator jest w pełni naładowany.
- Czas ładowania wynosi od 6 godzin.
- Nie ładuj baterii więcej niż raz w ciągu 24 godzin.
- Ładowarka i akumulator nagrzewają się podczas procesu ładowania.

Ostrzeżenie!

- **Ładowarka nie jest zabawką. Należy używać wyłącznie dostarczonej ładowarki.**
- **Akumulator może być ładowany wyłącznie przez osobę dorosłą lub pod jej nadzorem.**
- **Zaciski nie mogą być zwarte.**
- **Ładowarkę należy regularnie sprawdzać pod kątem uszkodzeń kabla, wtyczki, obudowy i innych części. W przypadku stwierdzenia jakichkolwiek uszkodzeń ładowarki nie wolno używać do czasu ich naprawienia.**
- **Po każdym użyciu należy pozostawić wystarczającą ilość czasu na ostygnięcie modelu przed jego ponownym uruchomieniem. W przypadku korzystania z akumulatora zamiennego, przed ponownym uruchomieniem modelu należy odczekać co najmniej 15 minut, aby akumulator ostygł. Przegrzanie może spowodować uszkodzenie elektroniki lub zagrożenie pożarowe.**
- **Bezpośrednio po zakończeniu procesu ładowania należy zawsze odłączyć model od ładowarki. Zawsze należy natychmiast odłączyć ładowarkę po odłączeniu model od zasilania. Pozostawienie podłączonego modelu lub ładowarki po zakończeniu procesu ładowania może spowodować uszkodzenie modelu, ładowarki lub zasilacza (ryzyko pożaru).**

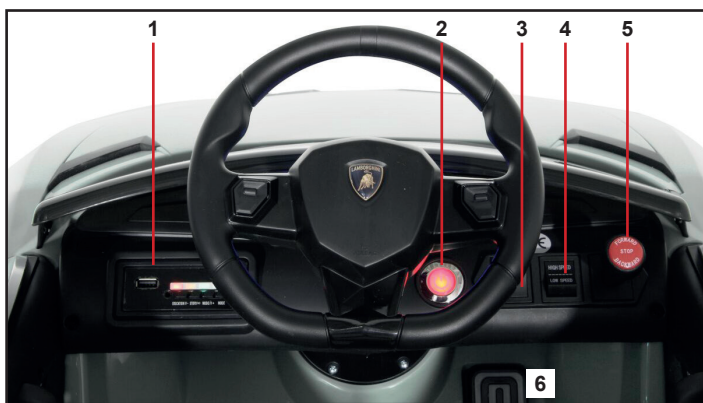

Funkcje

- 1. Płyta dźwiękowa**
- 2. Włącznik/wyłącznik (ON/OFF):**
Włącznik/wyłącznik (ON/OFF) umożliwia włączenie i wyłączenie pojazdu.
- 3. Włączniki światła**
- 4. Przycisk prędkości**
High speed - duża prędkość
Low speed - niska prędkość
- 5. Przełącznik:**
Do przodu: Ustawić przycisk „Forward-Backward” na pozycji „Forward”. Po naciśnięciu pedału gazu model ruszy do przodu.
Przestań: Model wyhamuje automatycznie, gdy stopa dziecka zostanie zdjęta z pedału. Umieścić gombik „Forward-Backward” do neutralnej polohy.
Do tyłu: Ustawić przycisk „Forward-Backward” na pozycji „Backward”. Po naciśnięciu pedału gazu model prosza się do tyłu.

WAŻNE!

Przed zmianą kierunku lub prędkości pojazd musi stać w miejscu. W przeciwnym razie może dojść do uszkodzenia przekładni i/lub silnika.

- 6. Pedał gazu**
Naciśnij pedał gazu, aby wprawić model w ruch. Zdejmij nogę z pedału gazu, a model zatrzyma się.

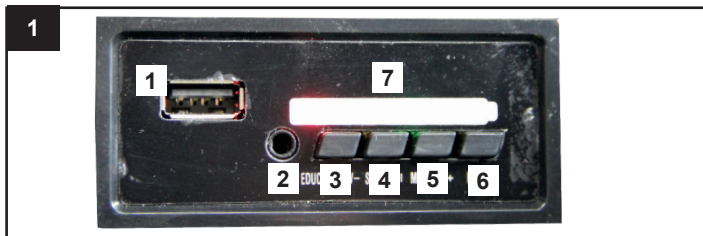

Informacja dotycząca akumulatora:

Nie ładować baterii jednorazowego użytku! Nie otwierać! Nie wrzucać do ognia!
Nie mieszać starych i nowych baterii!
Nie mieszać baterii alkalicznych, zwykłych (węglowo-cynkowych) lub akumulatorowych/ ładowalnych – używać baterii jednego rodzaju!
Przed rozpoczęciem ładowania należy wyjąć akumulatorki z zabawki!
Akumulatorki można ładować tylko pod nadzorem osoby dorosłej!
Nie wolno zwierzać zacisków przyłączeniowych!

1. Płyta dźwiękowa

- 1 USB
- 2 Aux
Podłącz urządzenie MP3/telefon komórkowy
- 3 Muzyka/VKrótkie naciśnięcie = poprzedni utwór, Długie naciśnięcie = zmniejszenie głośności
- 4 Historia/pauza & play
- 5 Muzyka/V+
Krótkie naciśnięcie = następny utwór, Długie naciśnięcie = zwiększenie głośności
- 6 Przycisk trybu
Po naciśnięciu przycisku na panelu sterowania funkcja Bluetooth jest aktywowana, co potwierdza komunikat dźwiękowy. Teraz aktywuj funkcję Bluetooth w swoim telefonie komórkowym. Pojawia się „yx”, Twój telefon komórkowy jest teraz podłączony do modelu.
- 7 Wskaźnik zasilania
Ostrzeżenie!
Twój pojazd wyświetla całkowite napięcie akumulatora w kolorach (w voltach) natychmiast po jego włączeniu. Całkowicie naładowany akumulator zwykle wyświetla łączne napięcie ok. 12,6 - 13 V (zielony) bez obciążenia. Wyświetlacz zależy od obciążenia. Oznacza to, że wyświetlane napięcie spadnie pod obciążeniem. Jeśli w stanie nieobciążonym wyświetla się napięcie poniżej ok. 11,8 V (czerwony), należy wyłączyć Rideona i naładować akumulator (patrz proces ładowania). Zielony = bateria pełna; niebieski = bateria naładowana do połowy; czerwony = akumulator rozładowany (pilne ładowanie)
W przeciwnym razie akumulator może zostać całkowicie rozładowany i nieodwracalnie uszkodzony. Głęboko rozładowany akumulator nie jest objęty gwarancją i musi zostać wymieniony. i musi zostać wymieniony za opłatą.

2. Zdalne sterowanie

- 1 Do przodu | 2 Rewers | 3 Powiąż pojazd i nadajnik | 4 Linki | 5 W prawo
- 6 Prędkości:
Wybierz między szybkim, średnim i wolnym. Pojazd musi być nieruchomy, aby zmienić.
- 7 Hamulec awaryjny:
Naciśnij i przytrzymaj ten przycisk, aby zatrzymać pojazd. Dopóki trzymasz ten przycisk, pojazdem nie można ruszyć. Gdy tylko zwolnisz przycisk, pojazd może być ponownie przemieszczany.

Wiązanie nadajnika i modelu

Jeśli model nie reaguje na nadajnik, naciśnij przycisk powiązania, aż wskaźnik prędkości zaświeci się na stałe i przestanie migać. **Jeśli to nie zadziała, powtórz proces.**



Uwaga!

Wtedy należy wyłączać go bezpośrednio po każdym użyciu. Wtedy, po każdym użyciu, należy odłączyć akumulator od modelu. Jeżeli model zostanie niezamierzenie wyłączony lub jeżeli akumulator nie zostanie odłączony od modelu, wtedy akumulator całkowicie się rozładuje. Przez całkowite rozładowanie akumulator traci swoją moc bądź może zostać tak bardzo uszkodzony, że ładowanie lub rozładowanie akumulatora nie będzie możliwe lub podczas procesu ładowania lub rozładowywania zapali się samoistnie (niebezpieczeństwo pożaru). Nigdy nie wolno ładować lub rozładowywać całkowicie rozładowanych akumulatorów. W celu uniknięcia całkowitego rozładowania napięcie akumulatorów nie powinno nigdy spaść poniżej 11,9 V. Napięcie w pełni naładowanego akumulatora wynosi ok. 13 V. W celu uniknięcia całkowitego rozładowania spowodowanego wyładowaniem samoistnym należy po użyciu całkowicie naładować sprawny akumulator. Pełne naładowanie akumulatora powinno nastąpić po oczekaniu ok. 10 minut od użycia oraz nie później niż po upływie 12 godzin od momentu użycia. W przypadku, gdy akumulator nie będzie używany przez dłuższy okres czasu, wtedy należy sprawdzić go co najmniej co 3 miesiące pod względem prawidłowego napięcia (min. 12,3 V) oraz ewentualnych uszkodzeń. W razie konieczności należy go naładować lub zutylizować.

1. Montage van de voorwielen

Schuif een voorwiel en een Ø10mm ring op de vooras. Zet dit vast met een splitpen en plaats tenslotte een wielop op het wiel herhaal dit aan de andere kant.

2. Montage van de achterwielen

Controleer of de achteras gecentreerd is in de carrosserie en beide uiteinden van de as links en rechts even lang uitsteken. Schuif een achterwiel en vervolgens een ring van Ø10 mm op de as. Zet deze vast met een splitpen en plaats tenslotte een wielop op het wiel. Draai het model om en zorg ervoor dat het gemonteerde wiel op de grond ligt. Trek de as zo ver mogelijk naar buiten en monteer het andere achterwiel.

3. Montage van de voorruit.

Duw de voorruit op zijn plaats totdat deze op zijn plaats klikt.

4. Montage stuurwiel

Verbind de draad van het stuur met de draad op het model. Zorg ervoor dat de kabels niet geknikt, bekneld of gedraaid zijn. Lijn het stuur uit op de stuurkolom, druk op de twee pennen op het stuur en schuif het stuur op de stuurkolom totdat het in de gaten klikt.

5. Batterijaansluiting

Sluit alle connectoren aan zoals afgebeeld voordat u het zadel monteert. Sluit alleen steekverbindingen aan die in elkaar passen en let erop dat u de polariteit niet verwisselt. Controleer de voeding door op de AAN/UIT-schakelaar op het model te drukken. Als de voeding werkt, hoort u een motorgeluid.

6. Montage van de stoel

Plaats de stoel zo op het lichaam dat de pennen aan de voorkant van de stoel in het lichaam grijpen. Als de stoel correct is geplaatst, zet u deze vast met een schroef.

7. Montage van de spoiler

Plaats de spoiler op zijn plaats op de achterkant van de carrosserie en druk hem in totdat hij op zijn plaats klikt.

8. Installatie van achteruitkijkspiegels

Duw de achteruitkijkspiegels in de daarvoor bestemde posities totdat ze op hun plaats klikken.

9. Laadproces

- Het voertuig moet tijdens het opladen uitgeschakeld zijn.
- Steek de oplader in het stopcontact, de LED brandt groen. Sluit de oplader aan op het oplaadcontact.
- De LED op uw oplader brandt rood zolang de batterij wordt opgeladen. Als de LED weer groen gaat branden, is de batterij volledig opgeladen.
- De oplaadtijd ligt tussen 6 uur.
- Laad de batterij niet vaker dan één keer binnen 24 uur op.
- De oplader en batterij worden warm tijdens het opladen.

Waarschuwing!

- **De lader is geen speelgoed. Gebruik alleen de bijgeleverde oplader.**
- **De batterij mag alleen worden opgeladen door of onder toezicht van een volwassene.**
- **De aansluitklemmen mogen niet kortgesloten worden.**
- **De lader moet regelmatig worden gecontroleerd op beschadigingen aan de kabel, de stekker, de ombouw en andere onderdelen. Als er schade wordt opgemerkt, mag de lader niet worden gebruikt totdat de schade is gerepareerd.**
- **Geef het model na elk gebruik voldoende tijd om af te koelen alvorens het opnieuw te gebruiken. Wanneer u een vervangingsbatterij gebruikt, laat de batterij dan ten minste 15 minuten afkoelen voordat u het model weer gebruikt. Oververhitting kan leiden tot beschadiging van de elektronica of tot brandgevaar.**
- **Koppel het model altijd onmiddellijk los van de oplader nadat het opladen is voltooid. Koppel de lader altijd onmiddellijk los van de stroomvoorziening nadat u de stekker uit het stopcontact hebt gehaald. Als het model of de lader na afloop van het laadproces aangesloten blijft, kan dit leiden tot schade aan het model, de lader of de stroomvoorziening (brandgevaar).**

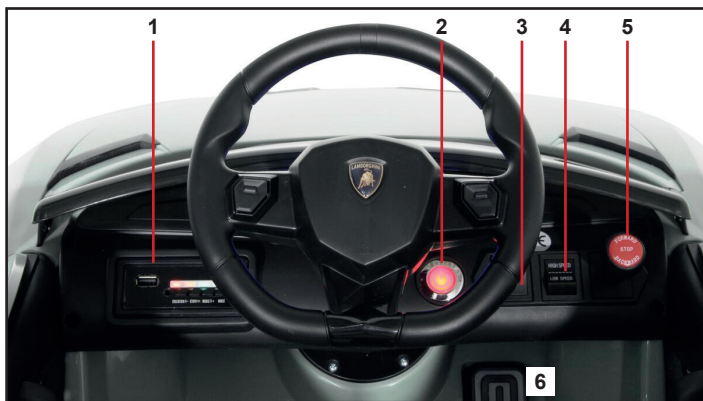

Functies

- 1. Klankbord**
 - 2. ON/OFF-schakelaar**
Met de ON/OFF schakelaar start u het voertuig.
 - 3. Lichtschakelaar**
 - 4. Snelheid**
High speed - hoge snelheid
Low speed - lage snelheid
 - 5. Schakelaar:**
Vooruit: Stel de knop „Forward-Backward“ in de stand „Forward“. Nadat het gaspedaal wordt ingedrukt gaat het model vooruit.
Stop: Het model remt automatisch, wanneer de voet van uw kind van het voetpedaal.
Zet de knop „Forward-Backward“ in de neutrale stand.
Achteruit: Stel de knop „Forward-Backward“ in de stand „Backward“. Nadat het gaspedaal wordt ingedrukt, gaat het model achteruit.
- Belangrijk!**
Het voertuig moet stilstaan voordat de richting of snelheid wordt gewijzigd. Anders kan de versnelling of/en motor schade oplopen.
- 6. Gaspedaal**
Druk op het gaspedaal om het model te laten bewegen.
Haal je voet van het gaspedaal en het model stopt

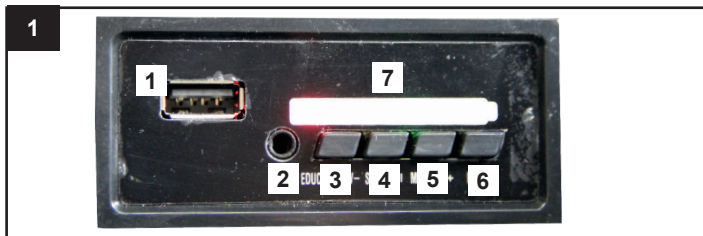

- 1. Klankbord**
- 1 USB**
- 2 Aux**
Ingang voor een smartphone of andere AUX apparaten.
- 3 Music/Indrukken**
Indrukken = vorige, lang indrukken = volume omlaag
- 4 Verhaal/pauze & play**
- 5 Music/V+**
Indrukken = volgende, langes indrukken = volume omhoog
- 6 Modus knop**
Druk op de knop op het bedieningspaneel en de Bluetooth-functie is geactiveerd, dit wordt bevestigd door een hoorbare aankondiging. Activeer nu de Bluetooth-functie op uw mobiele telefoon. „yx“ verschijnt, is uw mobiele telefoon nu verbonden met het model.
- 7 Spanningsindicator**
Let op!
Uw voertuig geeft direct na het inschakelen de totale spanning van de accu in kleuren (volt) weer. De volledig opgeladen batterij geeft normaal gesproken een totale spanning van ca. 12,6 - 13 volt (groen) zonder belasting weer. De weergave is afhankelijk van de belasting. Dit betekent dat de weergegeven spanning onder belasting zal dalen. Als in onbelaste toestand een spanning van minder dan ca. 11,8V (rood) wordt weergegeven, moet u de Rideon uitschakelen en de accu opladen (zie laadproces). groen = batterij vol; blauw = batterij halfvol; rood = batterij leeg (dringend opladen)
Anders kan de batterij diep worden ontladen, wat in zijn onomkeerbare schade kan resulteren. De garantie dekt niet de vervanging van een diep ontladen batterij en het vervangen ervan wordt in rekening gebracht.



Gegevens betreffende de accu:

Laad geen wegwerpbatterij op! Niet openen! Niet in het vuur werpen!
Gebruik geen oude en nieuwe batterijen tegelijkertijd!
Gebruik geen alkaline batterijen, standaard (zinkkoolstof) of oplaadbare batterijen tegelijkertijd!
Verwijder de batterijen uit het speelgoed voordat het wordt opgeladen!
Laad de batterijen op enkel onder toezicht van een volwassene!
Voorkom kortsluiting van de aansluitingsklemmen!

2. Afstandsbediening

- 1 Voorruit | 2 Achteruit | 3 Bind voertuig en zender | 4 Schakels | 5 Goed**
- 6 Versnellingen:**
Kies tussen snel, gemiddeld en langzaam. Het voertuig moet stilstaan om te kunnen wisselen.
- 7 Noodrem:**
Houd deze knop ingedrukt om het voertuig te stoppen. Zolang u deze knop ingedrukt houdt, kan het voertuig niet worden verplaatst. Zodra u de knop loslaat, kan het voertuig weer worden verplaatst.

De zender en het model binden

Als het model niet op de zender reageert, drukt u op de bindknop totdat de snelheidsindicator ononderbroken brandt en stopt met knipperen. **Als het niet werkt, herhaalt u het proces.**



Let op

Schakel het model na elk gebruik onmiddellijk uit als het model is voorzien van een aan/uit schakelaar. Als het model een accu heeft die kan worden verwijderd of is uitgerust met een losneembare steekverbinding, moet de accu na elk gebruik uit het model worden gehaald. De accu kan volledig leeg raken als het model per abuis wordt ingeschakeld of de accu en het model worden niet losgekoppeld. In zo'n geval verliest de accu zijn vermogen of kan zodanig worden beschadigd dat het laden of ontladen van de accu niet meer mogelijk is of tijdens dit proces kan verbranden (brandgevaar). De volledig lege accu's kunnen nooit meer worden opgeladen of ontgeladen. Om diepe ontlading van de batterij te voorkomen, mag de spanning nooit lager dan 11,9 V zijn. De spanning van volledig opgeladen accu is ca. 13 V. Om de diepe ontlading veroorzaakt door de zelfontlading van de accu te voorkomen, dient de accu na gebruik volledig te worden opgeladen. De accu dient volledig te worden opgeladen na ca. 10 minuut wachttijd na gebruik en niet later dan 12 uur na gebruik. Als de accu lange tijd niet gebruikt wordt, dient dan ten minste elke 3 maanden op correcte spanning (min. 12,3 V) en op eventuele beschadiging te worden gecontroleerd. Indien nodig op te laden of te verwijderen.

1. Montáž predných kolies

Na prednú nápravu nasuňte predné koleso a podložku Ø10 mm. Toto zaistíte závlačkou a nakoniec nasadíte na koleso kryt kolesa a zopakujte to aj na druhej strane.

2. Montáž zadných kolies

Skontrolujte, či je zadná náprava vycentrovaná v karosérii a či oba konce nápravy vyčnievajú vľavo a vpravo rovnako dlho. Na nápravu nasuňte zadné koleso a potom podložku Ø10 mm. Ten zaistíte závlačkou a nakoniec na koleso nasadíte kryt kolesa, otočte model a uistite sa, že namontované koleso leží na zemi. Vytiahnite nápravu čo najďalej a namontujte druhé zadné koleso.

3. Montáž čelného skla

Zatlačte čelné sklo na miesto, kým nezapadne na miesto.

4. Montáž volantu

Pripojte kábel z volantu k káblu na modeli. Uistite sa, že káble nie sú zauzlené, priškrpnuté alebo skrútené. Zarovnajtie volant na stĺpiku riadenia, stlačte dva kolíky na volante a nasuňte volant na stĺpik riadenia, kým nezapadne do otvorov.

5. Pripojenie batérie

Pred montážou sedadla pripojte všetky konektory podľa obrázka. Pripájajte iba zásuvné spoje, ktoré do seba zapadajú a dbajte na to, aby ste neprepólovali. Skontrolujte napájanie stlačením vypínača ON/OFF na modeli. Ak napájanie funguje, budete počuť zvuk motora.

6. Montáž sedadla

Umiestnite sedadlo na telo tak, aby kolíky v prednej časti sedadla zapadli do tela. Keď je sedadlo správne umiestnené, zaistíte ho skrutkou.

7. Montáž spojlera

Umiestnite spojler na zadnú časť karosérie a zatlačte, kým nezapadne na miesto.

8. Montáž spätných zrkadiel

Zatlačte spätné zrkadlá do určených polôh, kým nezacvaknú na miesto.

9. Proces nabíjania

- Počas nabíjania musí byť vozidlo vypnuté.
- Zapojte nabíjačku do zásuvky, LED sa rozsvieti na zeleno. Pripojte nabíjačku do nabíjacej zásuvky.
- LED na nabíjačke svieti na červeno, kým sa batéria nabíja. Ak sa LED dióda opäť rozsvieti na zeleno, batéria je plne nabitá.
- Doba nabíjania je 6 hodín.
- Batériu nenabíjajte viac ako raz za 24 hodín.
- Nabíjačka a batéria sa počas procesu nabíjania zahrievajú.

Upozornenie!

- **Nabíjačka nie je hračka.**
- **Používajte iba dodanú nabíjačku.**
- **Batériu môže nabíjať len dospelá osoba alebo pod jej dohľadom.**
- **Svorky nesmú byť skrátované.**
- **Nabíjačka sa musí pravidelne kontrolovať, či nie je poškodený kábel, zástrčka, kryt a iné časti. Ak sa zistí akékoľvek poškodenie, nabíjačka sa nesmie používať, kým sa poškodenie neopraví.**
- **Po každom použití nechajte model pred ďalšou prevádzkou dostatočne dlho vychladnúť. Pri použití náhradnej batérie nechajte batériu pred ďalším spustením modelu aspoň 15 minút vychladnúť. Prehriatie môže spôsobiť poškodenie elektroniky alebo nebezpečenstvo požiaru.**
- **Model vždy odpojte od nabíjačky ihneď po ukončení nabíjania. Po odpojení modelu nabíjačku vždy okamžite odpojte od napájania. Ak ponecháte model alebo nabíjačku zapojenú po ukončení procesu nabíjania, môže dôjsť k poškodeniu modelu, nabíjačky alebo napájacieho zdroja (nebezpečenstvo požiaru).**

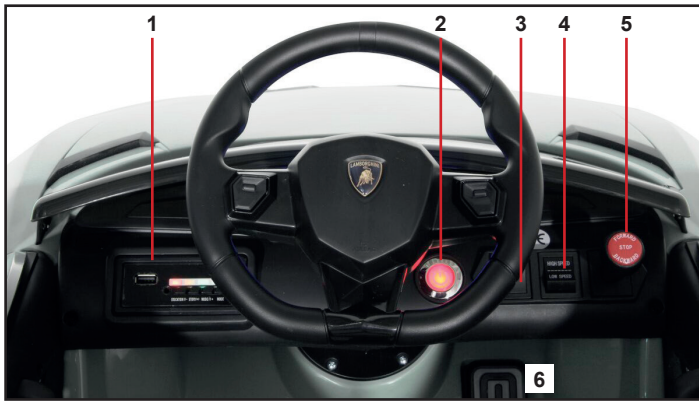

Funkcie

1. Zvuková doska
 2. Spínač zapnutia / vypnutia (ON / OFF)
Spínač zapnutia / vypnutia (ON / OFF) umožňuje zapnutie a vypnutie vozidla.
 3. Vypínač svetla
 4. Rýchlosť
High speed - vysoká rýchlosť
Low speed - nízka rýchlosť
 5. Prepínač:
Dopredu: Nastavte tlačidlo „Forward-Backward“ do polohy „Forward“. Po stlačení plynového pedálu sa začne model pohybovať dopredu. Model sa zastaví po zložení nohy z plynového pedála.
Dozadu: Nastavte tlačidlo „Forward-Backward“ na „Backward“. Po stlačení plynového pedálu sa začne model pohybovať dozadu.
- Dôležité!**
Pred zmenou smeru alebo rýchlosti vozidlo musí byť zastavené. V opačnom prípade môže dôjsť k poškodeniu prevodovky a / alebo motora.
6. Plynový pedál
Stlačte plynový pedál, aby sa model pohol. Ak dáte nohu z plynu, model sa zastaví.

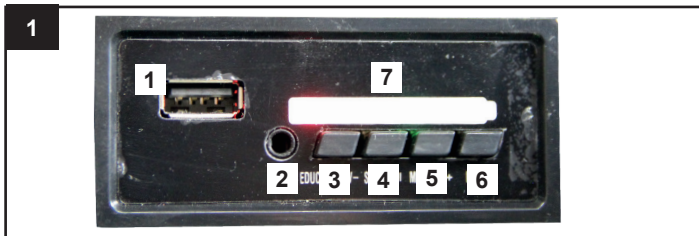

1. Zvuková doska

- 1 USB
- 2 Aux
- Pripojenie zariadenia MP3/mobilného telefónu
- 3 Hubda/Vstlače
stlačte = názov dozadu, dlhé stlačenie = zníženie hlasitosti
- 4 Príbeh/pauza & play
- 5 Hubda/V+
stlačenie = skladba vpred, dlhé stlačenie = zvýšenie hlasitosti
- 6 Tlačidlo režimu
Stlačte tlačidlo na ovládacom paneli a aktivuje sa funkcia Bluetooth, čo je potvrdené zvukovým oznámením. Teraz aktivujte funkciu Bluetooth na svojom mobilnom telefóne. Zobrazí sa „yx“, váš mobilný telefón je teraz pripojený k modelu.
- 7 Zobrazenie napätia

Pozor!
Vaše vozidlo ihneď po zapnutí zobrazí celkové napätie batérie vo farbách (V). Plne nabitá batéria zvyčajne zobrazuje celkové napätie cca 12,6 - 13 voltov (zelená) bez záťaže. Displej závisí od zaťaženia. To znamená, že zobrazené napätie pri zaťažení klesne. Ak sa v nezaťaženom stave zobrazí napätie nižšie ako cca 11,8 V (červená), mali by ste Rideon vypnúť a nabiť batériu (pozri proces nabíjania). zelená = batéria je nabitá; modrá = batéria do polovice nabitá; červená = batéria je vybitá (naliehavé nabíjanie)
V opačnom prípade môže dôjsť k hlbokému vybitiu batérie a jej nenávratnému zničeniu. Na hlboké vybitie batérie sa nevzťahuje záruka a musí sa a musia byť vymenené za poplatok.

Diaľkové ovládanie

- 1 Vpred | 2 Obrátene | 3 Spojte vozidlo a vysielateľ | 4 Odkazy | 5 Vpravo
- 6 Rýchlosti:
Vyberte si medzi rýchlym, stredným a pomalým. Pre zmenu musí vozidlo stáť.
- 7 Núdzová brzda:
Stlačením a podržaním tohto tlačidla zastavíte vozidlo. Pokiaľ držíte toto tlačidlo, vozidlo sa nedá pohybovať. Akonáhle tlačidlo uvoľníte, vozidlo sa môže opäť pohybovať.

Väzba vysielateľa a modelu

Ak model nereaguje na vysielateľ, stlačte tlačidlo viazania, kým sa indikátor rýchlosti nerozsvieti a neprestane blikať.
Ak to nefunguje, zopakujte postup.

Informácia ohľadom akumulátora:

Nenabíjajte jednorazové batérie! Neotvárajte! Nehádzte do ohňa!
Nepoužívajte staré a nové batérie súčasne!
Nepoužívajte alkalické, štandardné (zinkovo-uhlíkové) batérie a akumulátory súčasne!
Pred začatím nabíjania vyberte batérie z hračky!
Batérie je možné nabíjať len pod dohľadom dospelého osoby!
Nezvierajte pripojovacie svorky!



Pozor!

Je potrebné ho po každom použití vypnúť. Po každom použití je nutné odpojiť akumulátor od modelu. Ak model náhodou ostane zapnutý alebo ak akumulátor nebude odpojený od modelu, akumulátor sa úplne vybije. Úplné vybitie akumulátora spôsobí, že akumulátor stráca svoj výkon a môže sa poškodiť do takej miery, že nabíjanie alebo vybitie akumulátora nebude možné, alebo počas procesu nabíjania alebo vybitia sa samovoľne vznietí (nebezpečenstvo vzniku požiaru). Nikdy nenabíjajte alebo nevybíjajte úplne vybité akumulátory. Aby sa zabránilo úplnému vybitiu akumulátora, jeho napätie by nemalo klesnúť pod 11,9 V. Napätie plne nabitých batérií je 13 V. Aby sa zabránilo úplnému samočinnému vybitiu, po každom použití opäť úplne nabite správny akumulátor. Plné nabitie by malo prebiehať po čakacej dobe cca. 10 minút po použití a najneskôr do 12 hodín od momentu použitia. Ak akumulátor nebude nepoužívaný dlhšiu dobu, je potrebné ho skontrolovať najmenej každé 3 mesiace ohľadom správneho napätia (min. 12,3 V) a možných poškodení. Ak je to potrebné, dobite alebo zlikvidujte batériu.

DE

Problem	Ursache	Lösung
Der Akku lässt sich nicht mehr laden	Ladegerät oder Akku defekt.	Ladegerät und Akku prüfen.
Akku lässt sich nicht mehr laden obwohl Akku und Ladegerät in Ordnung sind.	Ladebuchse defekt.	Ladebuchse prüfen bzw. tauschen.
Die Fahrzeit ist sehr gering	Der Akku wurde tiefenentladen oder ist verschlissen.	Neuen Akku verwenden und Tiefenentladung vermeiden.
keine Funktion	Akku ist nicht oder falsch angeschlossen Ein Aus Schalter defekt	Akku anschließen (siehe Anleitung) Schalter prüfen bzw. tauschen.
Lässt sich einschalten aber fährt nicht	Motorkabel falsch oder nicht angeschlossen.	Motorkabel prüfen und anschließen (siehe Anleitung).
Lässt sich einschalten aber fährt nicht, bzw. nur in eine Richtung	Gas- oder Richtungsschalter defekt.	Schalter prüfen bzw. tauschen.
Lässt SICH einschalten aber fährt nur in eine Richtung	Richtungsschalter defekt.	Schalter prüfen bzw. tauschen.
Die aktive Sicherung löst aus und schaltet für einige Sekunden das Gerät ab. Man hört zu Anfangs ein einmaliges Klicken	Überlastung oder elektr. Kurzschluss.	Nicht überlasten bzw. Gerät überprüfen lassen.
Fahrzeug reagiert nicht auf Fernsteuerung	Nicht gebunden.	Bindeprozess durchführen
Keine Soundfunktion am Lenkrad/Lenker	Bei Montage wurde das Kabel gerissen oder gequetscht.	Das Lenkrad prüfen bzw. ersetzen.
Fahrzeug hat sehr hohen Verschleiß an Schaltern	Schmutz und Feuchtigkeit beschädigen die Schalter.	Nicht in Feuchtigkeit oder Schmutz wie Wiesen, Kies, Sand etc. fahren.
Die Gummireifen lösen sich an den Rädern	Auf zu heißem Untergrund oder in Schmutz gefahren.	Reifen wechseln und heiße Untergründe und Schmutz vermeiden.

GB

Problem	Source	Solution
The battery can no longer be charged	Charger or battery defective.	Check charger and battery
The battery can no longer be charged although the battery and charger are OK.	Charging socket defective	Check or replace the charging socket.
The journey time is very short.	The battery has been deep discharged or is worn out.	Use a new battery and avoid deep discharge.
No function	Battery is not or incorrectly connected. ON/OFF switch defective.	Connect the battery (see instructions) Check or replace switch.
Can be switched on but does not drive.	Motor cable incorrectly connected or not connected.	Check and connect motor cable (see instructions).
Can be switched on but does not move, or only direction.	Gas or direction switch defective.	Check or replace switch.
Can be switched on but only travels in one direction	Directional switch defective.	Check or replace switch.
The active fuse blows and switches the unit off for a few seconds. You will hear a single click at the beginning	Overload or electrical short circuit.	Do not overload or have the unit checked.
Vehicle does not respond to remote control	Not bound.	Carry out the binding process (see instructions).
No sound function on the steering wheel/and/or bar	the cable was torn or crushed during assembly.	Check or replace the steering wheel.
Vehicle has very high wear on switches.	Dirt and moisture damage the switches.	Do not drive in moisture or dirt such as meadows, gravel, sand, etc.
The rubber tyres come loose on the wheels	Ridden on too hot a surface or in dirt.	Change tyres and avoid hot surfaces and dirt.

FR

Problème	Origine	Solution
La batterie ne peut plus être chargée	Chargeur ou batterie défectueux.	Vérifiez le chargeur et la batterie.
La batterie ne peut plus être chargée bien que la batterie et le chargeur soient en bon état.	Prise de charge défectueuse.	Vérifiez ou remplacez la prise de charge.
Vérifiez ou remplacez la prise de charge.	La batterie a été profondément déchargée ou est usée.	Utilisez une batterie neuve et évitez les décharges profondes.
Pas de fonction	La batterie n'est pas ou mal connectée Interrupteur marche-arrêt défectueux	Connectez la batterie (voir instructions) Vérifiez ou remplacez le commutateur.
Peut être mis en marche mais ne conduit pas	Le câble du moteur est mal connecté ou n'est pas connecté.	Vérifiez et connectez le câble du moteur (voir instructions).
Peut être mis en marche mais ne bouge pas, ou seulement dans une direction.	Interrupteur de gaz ou de direction défectueux.	Vérifiez ou remplacez le commutateur.
Peut être mis en marche mais ne se déplace que dans une seule direction	Le commutateur directionnel est défectueux.	Vérifiez ou remplacez le commutateur.
Le fusible actif saute et éteint l'appareil pendant quelques secondes. Vous entendrez un seul clic au début	Surcharge ou court-circuit électrique.	Ne pas surcharger l'appareil ou le faire contrôler.
Le véhicule ne répond pas à la télécommande	Non relié.	Effectuez le processus de reliure (voir instructions).
Pas de fonction sonore sur le volant/le guidon	Le câble a été déchiré ou écrasé lors du montage.	Vérifiez ou remplacez le volant.
Le véhicule présente une usure très importante des interrupteurs	La saleté et l'humidité endommagent les interrupteurs.	Ne pas conduire dans l'humidité ou la saleté comme les prairies, le gravier, le sable, etc.
Les pneus en caoutchouc se détachent des roues.	Monté sur une surface trop chaude ou dans la saleté	Changez les pneus et évitez les surfaces chaudes et la saleté.

IT

Problema	Causa	Soluzione
La batteria non può più essere caricata	Caricatore o batteria difettosi.	Controllare il caricatore e la batteria.
La batteria non può più essere caricata anche se batteria e caricatore sono in ordine.	Presenza di ricarica difettosa	Controllare o sostituire la presa di carica.
Il tempo di guida è molto breve	La batteria è stata scaricata profondamente o è consumata.	Usare una batteria nuova ed evitare la scarica profonda.
Nessuna funzione	La batteria non è o non è collegata correttamente. Interruptore ON/OFF difettoso	Collegare la batteria (vedi istruzioni) Controllare o sostituire l'interruttore.
Può essere acceso ma non si muove	Cavo del motore collegato in modo errato o non collegato.	Controllare e collegare il cavo del motore (vedi istruzioni).
Può essere acceso ma non si muove, o solo in una direzione	Gas o interruttore di direzione difettoso.	Controllare o sostituire l'interruttore
Può essere acceso ma si muove solo in una direzione	Interruttore direzionale difettoso.	Controllare o sostituire l'interruttore
La sicurezza attiva salta e spegne il dispositivo per alcuni secondi. Si sentirà un singolo clic all'inizio.	Sovraccarico o corto circuito elettrico.	Non sovraccaricare o far controllare il dispositivo
Il veicolo non risponde alla trasmittente	Non collegato.	Eseguire il processo di binding (vedi istruzioni).
Nessuna funzione sonora sul volante/manubrio	Il cavo è stato strappato o schiacciato durante il montaggio.	Controllare o sostituire il volante.
Il veicolo ha un'usura molto elevata sugli interruttori	Lo sporco e l'umidità danneggiano gli interruttori.	Non guidare in ambienti umidi o sporchi come prati, ghiaia, sabbia, ecc.
Le gomme si allentano sulle ruote	Guidato su una superficie troppo calda o nello sporco.	Cambiare i pneumatici ed evitare le superfici calde e lo sporco.

ES

Problema	Causa	Solución
La batería no se puede cargar	Cargador o batería defectuosa.	Compruebe el cargador y la batería.
La batería ya no se puede cargar aunque la batería y el cargador están en orden.	Enchufe de carga defectuoso.	Compruebe o sustituya la toma de carga.
El tiempo de conducción es muy corto	La batería se ha descargado profundamente o está desgastada.	Utilice una batería nueva y evite una descarga profunda.
ninguna función	La batería no está conectada o está mal conectada	Conectar la batería (ver instrucciones)
	Interruptor ON/OFF defectuoso	Compruebe o sustituya el interruptor.
Se puede encender pero no se mueve	El cable del motor está mal conectado o no está conectado.	Comprobar y conectar el cable del motor (ver instrucciones).
Puede encenderse pero no conducir, o sólo en una dirección	Interruptor de gas o de dirección defectuoso.	Compruebe o sustituya el interruptor.
Se puede encender pero sólo se mueve en una dirección (si se dispone de interruptores de dirección)	Interruptor direccional defectuoso.	Compruebe o sustituya el interruptor.
El fusible activo salta y apaga el aparato durante unos segundos. Al principio se oye un solo clic	Sobrecarga o cortocircuito eléctrico.	No sobrecargue o hacer revisar el dispositivo.
El vehículo no responde a la emisora	No está conectado	Realizar el proceso de binding (ver instrucciones).
No hay función de sonido en el volante/manillar	El cable se rompió o aplastó durante el montaje.	Compruebe o sustituya el volante.
El vehículo tiene un desgaste muy grande en los interruptores	La suciedad y la humedad dañan los interruptores.	No conduzca en lugares húmedos o sucios como prados, grava, arena, etc.
Los neumáticos se aflojan en las ruedas	Montado en una superficie demasiado caliente o en la suciedad.	Cambia los neumáticos y evita las superficies calientes y la suciedad.

CZ

Problém	Zdroj	Řešení
Baterii již nelze nabíjet	Nabíječka nebo baterie je vadná.	Kontrola nabíječky a baterie
Baterii již nelze nabíjet, přestože baterie i nabíječka jsou v pořádku.	Vadná nabíjecí zásuvka.	Zkontrolujte nebo vyměňte nabíjecí zásuvku.
Doba jízdy je velmi krátká.	Baterie je hluboce vybitá nebo opotřebená.	Použijte novou baterii a vyhněte se hlubokému vybití.
Žádná funkce	Baterie není připojena nebo je připojena nesprávně.	Připojte baterii (viz pokyny)
	Vadný spínač ON/OFF.	Zkontrolujte nebo vyměňte spínač.
Lze zapnout, ale nejedí.	Kabel motoru je nesprávně připojen nebo není připojen.	Zkontrolujte a připojte kabel motoru (viz pokyny).
Lze zapnout, ale nepohybuje se, nebo pouze směr.	Plyn nebo směrový spínač jsou vadné.	Zkontrolujte nebo vyměňte spínač.
Lze zapnout, ale pohybuje se pouze jedním směrem.	Vadný směrový spínač.	Zkontrolujte nebo vyměňte spínač.
Aktivní pojistka se přepálí a přístroj se na několik sekund vypne. Na začátku uslyšíte jedno cvaknutí.	Horní zatížení nebo elektrický zkrat.	Nepřetěžujte je a nenechávejte je zkontrolovat.
Vozidlo nereaguje na dálkové ovládání	Není vázáno	Proveďte proces vázání (viz pokyny).
Žádná funkce zvuku na volantu/řidítkách.	Kabel byl při montáži přetřžen nebo rozdrčen.	Zkontrolujte nebo vyměňte volant.
Vehicle has very high wear on switches.	Vozidlo má velmi vysoké opotřebení spínačů.	Nejezděte ve vlhku nebo v nečistotách, jako jsou louky, mlat, písek apod.
Přezové pneumatiky se na kolech uvolňují.	Jízda na příliš horkém povrchu nebo v nečistotách.	Vyměňte pneumatiky a vyhněte se horkým povrchům a nečistotám.

PL

Problem	Przyczyna	Rozwiązanie
Akumulator nie jest ładowany	Pojazd nie reaguje na pilota zdalnego sterowania	Sprawdź ładowarkę i akumulator.
Nie można już ładować akumulatora, chociaż sam akumulator i ładowarka są w porządku.	Pojazd nie reaguje na pilota zdalnego sterowania	Sprawdź lub wymień gniazdo ładowania.
Czas jazdy jest bardzo krótki	Akumulator został głęboko rozładowany lub jest zużyty.	Należy używać nowych baterii i unikać głębokiego rozładowania.
Model nie działa.	Akumulator został nieprawidłowo podłączony	Prawidłowo podłączyć akumulator (patrz instrukcja).
	Awaria przełącznika ON/OFF	Sprawdzić lub wymienić przełącznik
Po włączeniu pojazd nie jedzie.	Nieprawidłowo podłączony lub niepodłączony kabel silnika.	MSprawdzić i podłączyć kabel silnika (patrz instrukcja).
Lze zapnout, ale nepohybuje se, nebo pouze směr.	Uszkodzony przełącznik gazu lub kierunku.	Sprawdzić lub wymienić przełącznik.
Lze zapnout, ale pohybuje se pouze jedním směrem	Uszkodzony przełącznik kierunku.	Sprawdzić lub wymienić przełącznik.
Aktivní pojistka se přepálí a přístroj se na několik sekund vypne. Na začátku uslyšíte jedno cvaknutí.	Obciążenie lub zwarcie.	Unikać obciążenia pojazdu, ewentualnie sprawdzić pojazd.
Pojazd nie reaguje na zdalne sterowanie	Nie jest związany.	Przeprowadzić proces wiązania (patrz instrukcja).
Žádná funkce zvuku na volantu/řidítkách	Kabel byl při montáži přetřžen nebo rozdrčen.	Zkontrolujte nebo vyměňte volant.
Vehicle has very high wear on switches.	Vozidlo má velmi vysoké opotřebení spínačů.	Nejezděte ve vlhku nebo v nečistotách, jako jsou louky, mlat, písek apod.
Gumowe opony luzują się na kołach.	Jazda na zbyt gorącej powierzchni lub w brudzie.	Zmień opony i unikaj gorących powierzchni i brudu.

NL

Probleem	Oorzaak	Oplossing
De batterij kan niet meer opgeladen worden	Lader of batterij defect.	Controleer lader en batterij.
De batterij kan niet meer worden opgeladen, hoewel de batterij en de lader in orde zijn.	Laad contactdoos defect	Controleer of vervang het laadcontact.
De rijtijd is erg kort	De batterij is diep ontladen of versleten.	Gebruik een nieuwe batterij en vermijd diepontlading.
Model werkt niet.	De batterij is verkeerd aangesloten.	Sluit de batterij op de juiste manier aan (zie gebruiksaanwijzing).
	ON/OFF schakelaar defect.	Controleer of vervang de schakelaar.
Na het aanzetten rijdt het voertuig niet.	Motorkabel verkeerd of niet aangesloten.	Controleer en sluit de motorkabel aan (zie gebruiksaanwijzing).
Na het aanzetten het voertuig rijdt, of slechts in één richting	Gas- of richtingsschakelaar defect.	Controleer of vervang de schakelaar.
Na het aanzetten rijdt het voertuig slechts in één richting	Richtingsschakelaar defect.	Controleer of vervang de schakelaar.
De actieve zekering wordt geactiveerd en schakelt het apparaat voor enkele seconden uit. Eerst is een enkele klik hoorbaar.	Belast of kortsluiting	Vermijd belasting van het voertuig, of controleer het voertuig.
De auto reageert niet op de afstandsbediening	Niet gebonden.	Voer het bindproces uit (zie instructies).
Geen geluidsfunctie op stuurwiel/handgreep	De kabel is tijdens de installatie gebroken of gekneld.	Controleer het stuurwiel en vervang het indien nodig.
Schakelaars in en voertuig verslijten zeer vaak.	Vuil en vocht beschadigen de schakelaars.	Rijd niet in natte of verontreinigde gebieden zoals weilanden, grind, zand, e.d.
Rubberen banden komen los op de wielen.	Rijden op een de heet of verontreinigd wegdek.	Verwissel banden en vermijd hete en vervuilde oppervlakken.

Problém	Prčina	Riešenie
Batériu už nie je možné nabíjať	Chybná nabíjačka alebo batéria.	Skontrolujte nabíjačku a batériu.
Batériu už nemožno nabíjať, hoci batéria a nabíjačka sú v poriadku.	Chybná nabíjacia zásuvka	Skontrolujte alebo vymeňte nabíjaciú zásuvku.
Čas jazdy je veľmi krátky	Akumulátor bol hlboko vybitý alebo je opotrebovaný.	Použite novú batériu a vyhnite sa hlbokému vybitiu.
keine Funktion	Batéria nie je alebo je nesprávne pripojená	Pripojte batériu (pozri pokyny).
	Chybný vypínač	Skontrolujte alebo vymeňte spínač.
Dá sa zapnúť, ale nepohybuje sa	Kábel motora je nesprávne pripojený alebo nie je pripojený.	Skontrolujte a pripojte kábel motora (pozri pokyny).
Môže byť zapnutý, ale nepohybuje sa alebo sa pohybuje len jedným smerom.	Poškodený plynový alebo smerový spínač.	Skontrolujte alebo vymeňte spínač.
Dá sa zapnúť, ale pohybuje sa len jedným smerom	Smerový spínač je chybný.	Skontrolujte alebo vymeňte spínač.
Aktívna poisťka sa prepáli a jednotka sa na niekoľko sekúnd vypne. Najprv počujete jediné kliknutie	Preťaženie alebo elektrický skrat.	Prístroj nepreťažujte a nenechajte ho skontrolovať.
Vozidlo nereaguje na diaľkové ovládanie	Nie je viazaná.	Vykonajte proces viazania (pozri pokyny).
Žiadna funkcia zvuku na volante/riadidlách	Kábel sa počas inštalácie pretrhol alebo rozdrvil	Skontrolujte alebo vymeňte volant.
Vozidlo má veľmi vysoké opotrebenie spínačov	Nečistoty a vlhkosť poškodzujú spínače	Nejazdite vo vlhku alebo v nečistote, ako sú lúky, štrk, piesok atď.
Gumené pneumatiky sa na kolesách uvoľnia.	Jazda na príliš horúcom povrchu alebo v špine.	Vymeňte pneumatiky a vyhýbajte sa horúcim povrchom a nečistotám.

DE - Weitere Problemlösungen finden Sie im Internet in unserer FAQ unter:

GB - You can find further solutions to problems on the Internet in our FAQ at:

FR - Vous trouverez d'autres solutions aux problèmes sur Internet dans notre FAQ sous:

IT - Ulteriori soluzioni ai problemi su Internet sono disponibili nelle nostre FAQ all'indirizzo:

ES - Puede encontrar más soluciones a los problemas en Internet en nuestras preguntas frecuentes en:

CZ - Další řešení problémů na internetu najdete v našich často kladených dotazech na adrese:

PL - Więcej informacji na temat rozwiązywania problemów w Internecie można znaleźć w naszym dziale FAQ na stronie:

NL - Meer oplossingen voor problemen op het internet vindt u in onze FAQ op:

SK - Ďalšie riešenia problémov na internete nájdete v našich častých otázkach v časti:

<https://jamara-shop.com/FAQ>

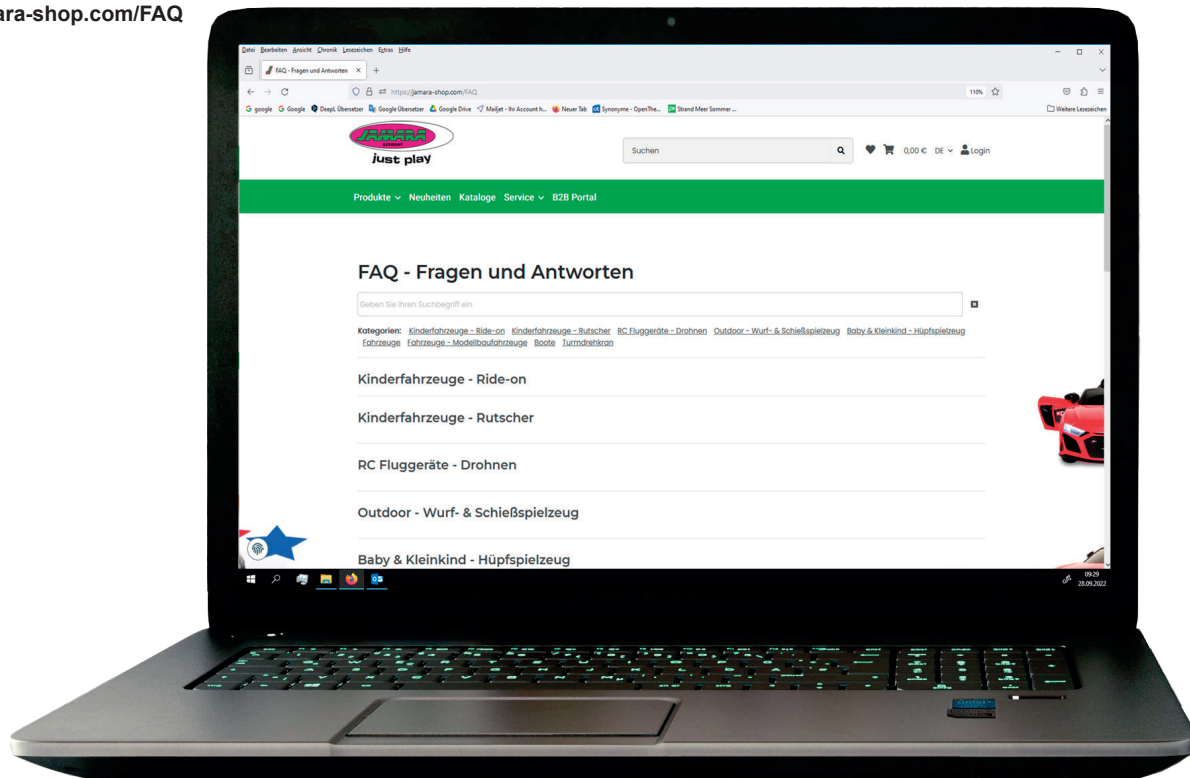

	<p>No. 412978 12V 1000mAh Ladegerät Charger Chargeur Caricatore Cargador Nabíječka Ładowarka Oplader Nabijačka</p>		<p>No. 412620 12V 4,5 Ah Akku Battery Accu Batteria Batería Baterie Bateria Batterij Batéria</p>		<p>No. 413325 Fernsteuerung Transmitter Radiocommande Trasmittente Emisora Dálkový ovladač Zdalne sterowanie Afstandsbediening Diaľkové ovládanie</p>
<p>Keine Abbildung No illustration Sans illustration Non illustrazione No ilustración Bez ilustraci</p>	<p>No. 413326 Empfangselektronik Receiver electronics Éléctr. de réception Ricevente Receptor Přijímací elektronika Elektronika odbiorcza Elektronica voor de receptie Prijmacia elektronika</p>		<p>No. 413327 Getriebe links Gearbox left Boîte de vitesses gauche Ingranaggio sinistra Engranaje izquierda Převodovka vlevo Przekładnia Lewy Versnellingsbak Links Prevodovka Vľavo</p>		<p>No. 413328 Getriebe rechts Gearbox right Boîte de vitesses droite Ingranaggio destra Engranaje derecha Převodovka doprava Przekładnia prawo Versnellingsbak rechts Prevodovka doprava</p>
	<p>No. 413329 Vorderrad Front wheel Roue avant Ruote anteriori Ruedas delanteras Přední kolo Kolo przednie Wiel vooraan Predné koleso</p>		<p>No. 413330 Hinterrad Rear wheel Roue d'arrière Ruote posteriori Ruedas posterior Zadní kolo Tylne kolo Achterwiel Zadné koleso</p>		<p>No. 413331 Lenkrad Steering wheel Volant directionnel Sterzo Volante Volant Kierownica Stuurwiel Volant</p>
	<p>No. 413332 Soundboard Soundboard Tableau d'affichage Tavola armonica Caja de resonancia Zvuková deska Panel audio Klankbord Zvuková doska</p>		<p>No. 413333 Ganghebel Gear shift Changement de vitesse Cambio di marcia Cambio de marchas Řadicí páka Dźwignia zmiany biegów Versnellingspook Radiaca páka</p>		<p>No. 413334 Gaspedal Accelerator pedal Pédale d'accélérateur Pedale dell'acceleratore Pedal de aceleración Pedál akceleratoru Pedal gazu Gaspedaal Pedál akcelérátora</p>
	<p>No. 413335 Windschutzscheibe Windshield Pare-brise Parabrezza Parabrisas Přední sklo Szyba przednia Windscherm Čelné sklo</p>		<p>No. 413336 Aussenspiegel Rear-view mirror Rétroviseur Specchio retrovisore Ogledalo z avzvratni ogledalo Zpětné zrcátko Lusterka zewnętrzne Buitenspiegels Vonkajšie zrkadlá</p>		<p>No. 413337 Lenkgestänge Steering linkage Liason de direction Tirante dello sterzo Varillaje de dirección Táhló řízení Łącznik układu kierowniczego Stuurinrichting Spojenie riadenia</p>
	<p>No. 413338 Hinterachse Rear axle Axe d'arrière Asse posteriore Eje trasero Zadní náprava Oś tylna Achteras Zadná náprava</p>		<p>No. 413339 Lenkstange Steering rod Barre de direction Asta dello sterzo Barra de dirección Řídicí tyč Drażek kierowniczy Stuurstang Riadiaca tyč</p>		



DE - Entsorgungshinweise

Batterien und Akkumulatoren dürfen nicht im Hausmüll entsorgt werden sondern müssen getrennt entsorgt werden. Sie sind verpflichtet, Altbatterien der fachgerechten Entsorgung (getrennte Sammlung) zuzuführen. Nach Gebrauch können Sie Batterien unentgeltlich im Handelsgeschäft zurückgeben. Nachdem Batterien Stoffe enthalten, die reizend wirken, Allergien auslösen können oder hochreaktiv sind, ist die getrennte Sammlung und ordnungsgemäße Verwertung wichtig für die Umwelt und Ihre Gesundheit. Sofern die Batterien unterhalb der durchgestrichenen Abfalltonne auf Rädern mit einem chemischen Zeichen Hg, Cd oder Pb gekennzeichnet ist, bedeutet dies, dass diese mehr als 0,0005 % Quecksilber (Hg), mehr als 0,002 % Cadmium (Cd) oder mehr als 0,004 % Blei (Pb) enthält.

GB - Disposal restrictions

Batteries and accumulators must not be disposed of in domestic waste. You are obliged to dispose of batteries (separate collection) appropriately. After use you can return batteries free of charge to the retail store. As batteries contain substances that can be irritant, can cause allergy and are highly reactive, separate collections and proper recycling is important to the environment and to your health. If the batteries are marked with a chemical symbol Hg, Cd or Pb below the crossed-out waste bin on wheels it refers to that more than 0.0005% of mercury (Hg), more than 0.002% of cadmium (Cd) or more than 0.004% Lead (Pb) is included.

FR - Consignes de recyclage

Les piles et les accumulateurs ne doivent strictement pas être jetés avec les ordures ménagères, mais doivent être jetés séparément. Vous êtes tenues de déposer vos piles usagées dans les centres communaux de collecte (collecte sélective). Après tout utilisation, vous avez la possibilité de retourner vos piles gratuitement chez des commerçants. Dès lors que les piles contiennent des substances qui peuvent causer des irritations et pouvant provoquer des allergies, il est recommandé d'effectuer la collecte et le recyclage comme recommandé, ce qui est très important pour l'environnement et votre santé. Dans la mesure où vous visualiser un symbole de poubelle avec roulettes et une croix, mis en évidence avec un symbole chimique Hg, Cd ou Pb, cela signifie que ces piles contiennent plus de 0,0005% de mercure (Hg), plus de plus de 0,002% de cadmium (Cd), ou plus de 0,004% de plomb (Pb).

IT - Istruzioni per lo smaltimento

Batterie e gli accumulatori non devono essere smaltiti nei rifiuti domestici, ma devono essere smaltiti separatamente. Siete obbligati di eseguire lo smaltimento professionale delle batterie vecchie (raccolta differenziata). È possibile restituire le batterie dopo l'uso gratuitamente nelle attività commerciali. Dato che le batterie contengono delle sostanze, che provocano irritazione, possono causare allergie o sono altamente reattivi, la raccolta differenziata e il riciclaggio sono importanti per l'ambiente e la sua salute. Se le batterie, a disotto del "bidone a ruote cancellato" sono segnati con un simbolo chimico Hg, Cd o Pb, significa che questi contengono più di 0,0005 % Mercurio (Hg), più di 0,002 % Cadmio (Cd) o più di 0,004 % Piombo (Pb).

ES - Notas sobre el reciclado

Baterías y acumuladores no deben desecharse en la basura doméstica, pero se deben desechar de forma separada. Usted está obligado, a realizar la eliminación profesional de las baterías viejas (recogida selectiva). Es posible devolver las baterías después de su uso de forma gratuita en las actividades comerciales. Dado que las baterías contienen sustancias que causan irritación, pueden causar alergias o son altamente reactivos, la recogida selectiva y el reciclaje son importantes para el ambiente y su salud. Si las baterías, por debajo del "bidón con ruedas borrado" están marcados con un símbolo químico, Hg, Cd o Pb, significa que contiene más de un 0,0005 % de Mercurio (Hg), más de 0,002 % de Cadmio (Cd) o más de 0,004 % de Plomo (Pb).

CZ - Informace týkající se likvidace

Baterie a akumulátory se nesmí vyhazovat spolu s komunálním odpadem, ale je nutné je likvidovat zvlášť. Uživatel je povinen likvidovat použité baterie v souladu s předpisy (samostatný sběr odpadů). Po použití je možné baterie zdarma odevzdat v obchodě. Baterie obsahují látky, které působí dráždivě, mohou způsobit alergické reakce a jsou velmi reaktivní, proto je samostatný sběr a využití v souladu s předpisy velmi důležité pro životní prostředí a Vaše zdraví. Pokud baterie, pod přeškrtnutým odpadkovým košem na kolečkách, jsou označeny chemickým symbolem Hg, Cd nebo Pb, to znamená, že obsahují více než 0,0005% rtuti (Hg), více než 0,002% kadmia (Cd) nebo více, než 0,004 % olova.

PL - Informacje dotyczące utylizacji

Baterii i akumulatorów nie wolno wyrzucać z odpadami z gospodarstw domowych lecz należy usuwać je oddzielnie. Użytkownik jest zobowiązany do usuwania zużytych baterii zgodnie z przepisami (oddzielna zbiórka odpadów). Po zużyciu można zwrócić baterie nieodpłatnie w sklepie. Baterie zawierają substancje które działają drażniąco, mogą wywoływać alergię i są wysoce reaktywne, dlatego oddzielna ich zbiórka i ich wykorzystanie zgodnie z przepisami są ważne dla środowiska i Państwa zdrowia. Jeżeli baterie, poniżej przekreślonego kosza na odpady na kółkach, oznaczone są znakiem chemicznym Hg, Cd lub Pb, oznacza to, że zawierają one więcej niż 0,0005% rtęci (Hg), więcej niż 0,002% kadmu (Cd) lub więcej niż 0,004% ołowiu.

NL - Informatie over de afvalverwerking

Batterijen en accu's mogen niet met het gewone huisvuil weggegooid worden, maar moeten apart worden verwijderd. De eindgebruiker moet de gebruikte batterijen in overeenstemming met de procedures ondoen (gescheiden inzameling van afval). Na gebruik kan de batterij kosteloos in de winkel worden teruggegeven. De batterijen bevatten stoffen die irriterend zijn, kunnen allergieën veroorzaken en zijn zeer reactief, moeten om die reden afzonderlijk worden ingezameld en in overeenstemming met de bepalingen betreffende het milieu en de gezondheid worden gebruikt. Wanneer de batterijen onder het symbool van de doorkruiste afvalbak met wielen, met chemisch symbool Hg, Cd en Pb zijn gemarkeerd, geeft dat aan dat ze meer dan 0,0005% kwik (Hg), meer dan 0,002% cadmium (Cd) of meer dan 0,004% lood bevatten.

SK - Informácie týkajúce sa likvidácie

Baterie a akumulátory sa nesmú vyhazovať spolu s komunálnym odpadom, ale je nutné ich likvidovať zvlášť. Užívateľ je povinný likvidovať použité batérie v súlade s predpismi (samostatný zber odpadov). Po použití je možné batérie zadarmo odovzdať v obchode. Batérie obsahujú látky, ktoré pôsobia dráždivo, môžu spôsobiť alergické reakcie a sú veľmi reaktívne, preto ich samostatný zber a využitie v súlade s predpismi sú dôležité pre životné prostredie a Vaše zdravie. Ak batérie, pod přeškrtnutým odpadkovým košom na kolieskach, sú označené chemickou značkou Hg, Cd alebo Pb, to znamená, že obsahujú viac ako 0,0005 % ortuti (Hg), viac, ako 0,002 % kadmia (Cd) alebo viac, ako 0,004 % olova.



DE - Entsorgungshinweise

Elektrogeräte dürfen nicht im Hausmüll entsorgt werden, sondern müssen getrennt entsorgt werden. Sie sind verpflichtet, die Batterien – wenn möglich – herauszunehmen und das Elektroaltgerät bei den kommunalen Sammelstellen abzugeben. Sollten sich personenbezogene Daten auf dem Elektroaltgerät befinden, müssen diese von Ihnen selbst entfernt werden.

GB - Disposal restrictions

Electrical appliances must not be disposed of in domestic waste and must be disposed of separately. You are obliged to take out the batteries, if possible, and to dispose of the electrical equipment at the communal collection points. Should personal data be stored on the electrical appliance you must remove them by yourself.

FR - Consignes de recyclage

Les appareils électriques ne doivent strictement pas être jetés dans les ordures ménagères, mais doivent être jetés séparément. Vous êtes tenues – dans la possibilité – de déposer vos piles et appareils électriques dans les centres communaux de collectes. Si des informations personnelles sont présents sur les appareils électriques, celles-ci doivent être retirés par vous-même avant tout élimination du produit.

IT - Istruzioni per lo smaltimento

Apparecchi elettrici non devono essere smaltiti nei rifiuti domestici, ma devono essere smaltiti separatamente. Siete obbligati di rimuovere le batterie e portare l'apparecchi elettrici vecchi ai punti di raccolta comunali. Qualora ci sono dati personali sul apparecchio elettrico, devono essere rimossi da voi stessi.

ES - Notas sobre el reciclado

Aparatos eléctricos no pueden desecharse en la basura doméstica, pero se deben desechar de forma separada. Usted está obligado, a quitar las baterías y llevar los aparatos eléctricos viejos en los puntos de recogida comunales. En caso de que hay datos personales en el aparato eléctrico se deben remover de usted mismo.

CZ - Informace týkající se likvidace

Elektrická zařízení se nesmí vyhazovat spolu s komunálním odpadem, ale musí být likvidována zvlášť. Uživatel je povinen – pokud je to možné – odstranit baterii a odevzdat elektrické zařízení do sběru odpadů. Pokud se na zařízení nacházejí osobní údaje, ty je nutné odstranit samostatně.

PL - Informacje dotyczące utylizacji

Urządzeń elektrycznych nie wolno wyrzucać ze śmieciami z gospodarstw domowych, lecz należy usuwać je oddzielnie. Użytkownik jest zobowiązany – jeżeli jest to możliwe – do wyciągnięcia baterii oraz do oddania urządzenia elektrycznego w komunalnym punkcie zbiórki odpadów. Jeżeli na urządzeniu znajdują się dane osobowe, wtedy należy usunąć je samodzielnie.

NL - Informatie over de afvalverwerking

Elektrische apparatuur mag niet met het gewone huisvuil weggegooid worden, maar moet apart worden verwijderd. De eindgebruiker is verplicht – indien mogelijk – om de accu te verwijderen en elektrische apparatuur naar stedelijk afvalinzameling te leveren. Staaf op het apparaat de persoonlijke gegevens dan moeten ze zelfstandig worden verwijderd.

SK - Informácie týkajúce sa likvidácie

Elektrické zariadenia sa nesmú vyhazovať spolu s komunálnym odpadom, ale musia byť likvidované zvlášť. Užívateľ je povinný – ak je to možné – odstrániť batériu a odovzdať elektrické zariadenie do zberu odpadov. Ak sa na zariadení nachádzajú osobné údaje, tie je nutné odstrániť samostatne.

DE - Servicehändler

FR - Revendeur de service

ES - Servicio asistencia

PL - Partner serwisowy

SK - Servisný partner

GB - Service centre

IT - Centro assistenza

CZ - Servisní centrum

NL - Servicepartner

Reitter Modellbau Versand

Patricia Reitter

Degerfeldstrasse 11
DE-72461 Albstadt

Tel +49 (0) 7432 9802700
Fax +49 (0) 7432 2009594

Mail info@modellbauversand.de
Web www.modellbauversand.de

DE

Mooser T-Trade

Thomas Mooser

Bürgermeister-Koch-Str. 32a
DE-82178 Puchheim

Tel +49 (0) 89 1792 9867
Fax +49 (0) 89 1792 9869

Mail info@mooser-t-trade.de
Web www.mooser-t-trade.de

DE

JAMARA e.K.

Am Lauerbühl 5
DE-88317 Aichstetten

Tel +49 (0) 7565 9412-0
Fax +49 (0) 7565 9412-23

Mail info@jamara.com
Web www.jamara.com

EU

PenTec s.r.o.

Distributor Jamara for Czech Republic and Slovakia

Veleslavinská 30/19
CZ-162 00 Praha 6

Tel +420 235 364 664
Mobil +420 739 075 380

Mail servis@topdrony.cz
Web www.topdrony.cz

CZ

Viva-net d.o.o.

Distributor Jamara for Croatia

Ante Topic - Mimare 8
HR-10000 Zagreb-Susedgrad

Mail info@viva-net.hr
Web www.viva-net.hr

HR

Nettrade Kft.

Distributor Jamara for Hungary

1033 Budapest, Hévízi út 3/b

Tel +36 30 664 3835

Mail ugyfelszolgalat@kreativjatek.hu

HU